

Guide d'utilisation et d'entretien

Zetor

**4911
5911
5945
6911
6945**

177

CHER PROPRIÉTAIRE DU NOUVEAU TRACTEUR,

Nous avons le plaisir de vous présenter ce guide, dans lequel vous trouverez beaucoup de conseils précieux pour une bonne conduite, pour l'exploitation et l'entretien des tracteurs ZETOR. En observant toutes les instructions renfermées dans le présent guide vous assurez la marche sans pannes, la sécurité de la circulation, l'exploitation économique et la longue vie du tracteur.

Avis:

Pendant l'impression on a incorporé les tracteurs Z 5911 et Z 5945 — version avec cabine et sans cabine dans le programme de production. La conception des tracteurs est analogue comme pour Z 6911 et Z 6945. Les instructions pour l'entretien et pour utilisation mentionnées dans ce guide sont alors à utiliser même pour les tracteurs Z 5911 et Z 5945.

Par suite d'une amélioration continue de nos produits les textes et les figures ne doivent pas toujours être conformes au tracteur livré. Toutes les données sur le poids du tracteur mentionnées dans le présent guide sont à titre informatif seulement.

ZETOR

TABLE DES MATIÈRES

Caractéristiques techniques des tracteurs Z 4911	6
Caractéristiques techniques des tracteurs Z 6911 et Z 6945	10
Mise au courant du tracteur	16
Pédales et tringles	19
Leviers de commande du circuit hydraulique et du système à air comprimé	22
Trous de remplissage et de vidange	23
Purge d'air du système d'alimentation	27
Siège du conducteur	28
Équipement électrique et accessoires	30
Préparatifs de mise en route du tracteur	31
Équipement hydraulique du tracteur	36
Freins	37
Essieu avant	38
Roues arrière	40
Gonflage des pneus	42
Lestage des pneus à eau	43
Accessoires spéciaux	44
Essieu avant moteur	44
Direction assistée	45
Attelages	46
Arbre de prise de force pour les régimes de 540 et 1000 tr/mn	49
Poulie	51
Gueuses avant et arrière	51
Freins à air comprimé	51
Attelage pour semi-remorque	52
Chauffage de la cabine à eau chaude	53
Entretien et réglage	56
Instructions pour l'entretien	61
Pannes et dépannages	67
Schema de graissage	

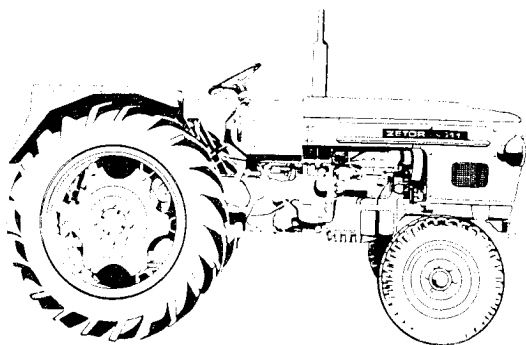

ZETOR 4911

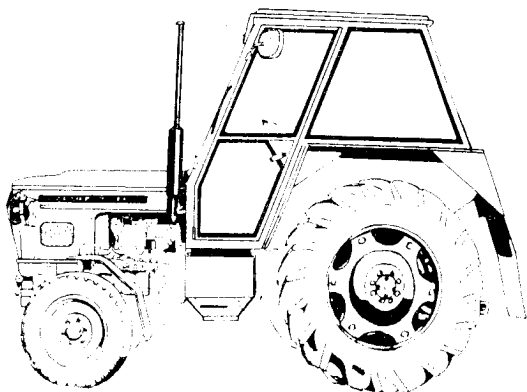

ZETOR 4911 avec cabine



ZETOR 6911

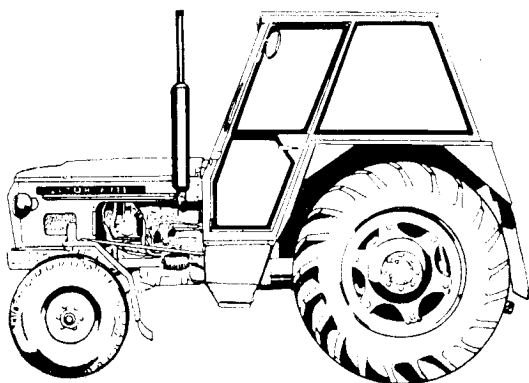

ZETOR 6911 avec cabine

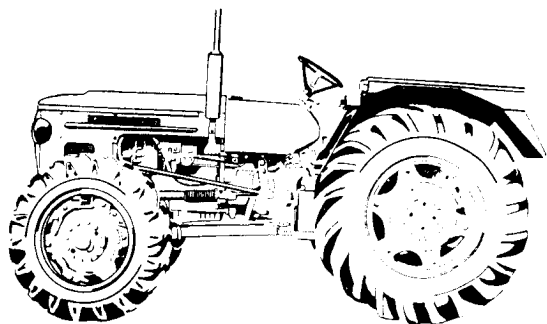

ZETOR 6945



ZETOR 6945 avec cabine

Z 4911

Z 4911

avec la cabine
de sécuritédans le réservoir de
carburant — pétrole

47 litres

67 litres

dans le réservoir pour
le liquide de frein

0,3 litre

Embrayageà double effet avec rondelle
Belleville**Boîte de vitesses**vitesses d'avancement — 10,
dont 5 vitesses routières,
5 vitesses réduites
1 vitesse arrière — route
1 vitesse arrière réduiteVitesses d'avancement du
tracteur avec pneu

12,4/11-28

Vitesses routières

km/h

1^{ère} vitesse

4,44

2^{ème} vitesse

6,60

3^{ème} vitesse

9,19

4^{ème} vitesse

14,12

5^{ème} vitesse

23,58

Rapport réduit

4,2762

Vitesses réduites

1^{ère} vitesse

1,04

2^{ème} vitesse

1,55

3^{ème} vitesse

2,15

4^{ème} vitesse

3,30

5^{ème} vitesse

5,51

Marche arrière

profonde

5,79

rapide

1,35

Directionà un côté seulement (ne pas
désassembler en cas de panne)**Freins**

à pied

la commande des freins est effectuée
par deux pédales, hydraulique

à main

à ruban, commande mécanique