

10 Kato KR25H-V2

KATO

ROUGH TERRAIN CRANE

SR-250_{SP}

PARTS LIST

KR25H-V2

KATO WORKS CO., LTD.

(3) 部品番号が判明している場合は、巻末の「パーツインデックス」より、その部品が搭載されている「部分組立装置」の「索引番号」を検索します。

[NOTE] 本パーツリストの前半に収録されているメンテナンス部品用「パーツインデックス」の場合は、構成部品番号により、メンテナンス部品の「アッセンブリ番号」を検索します。

(3) If the part number is known, the index number of the part assembly in which the part is shown can be looked up in the parts index at the back of the parts list booklet.

[NOTE] With the parts index for maintenance parts which is printed in the front half of this parts list, use the component part number to look up the assembly number of the maintenance part.

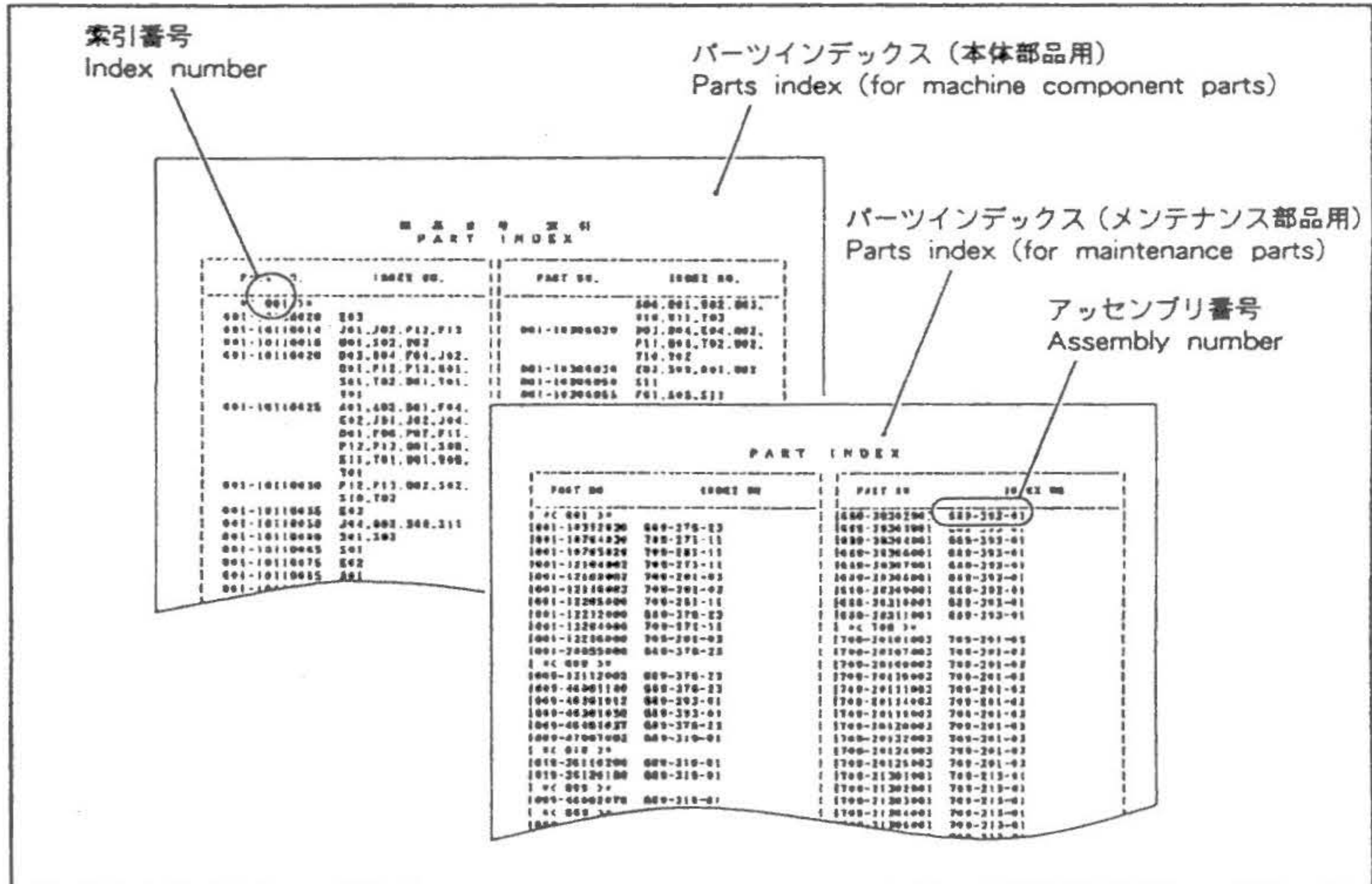

パーツ早見表 CHART OF PARTS

メンテナンス部品
MAINTENANCE PARTS

本体部品
MACHINE COMPONENT PARTS

メンテナンス部品
MAINTENANCE PARTS

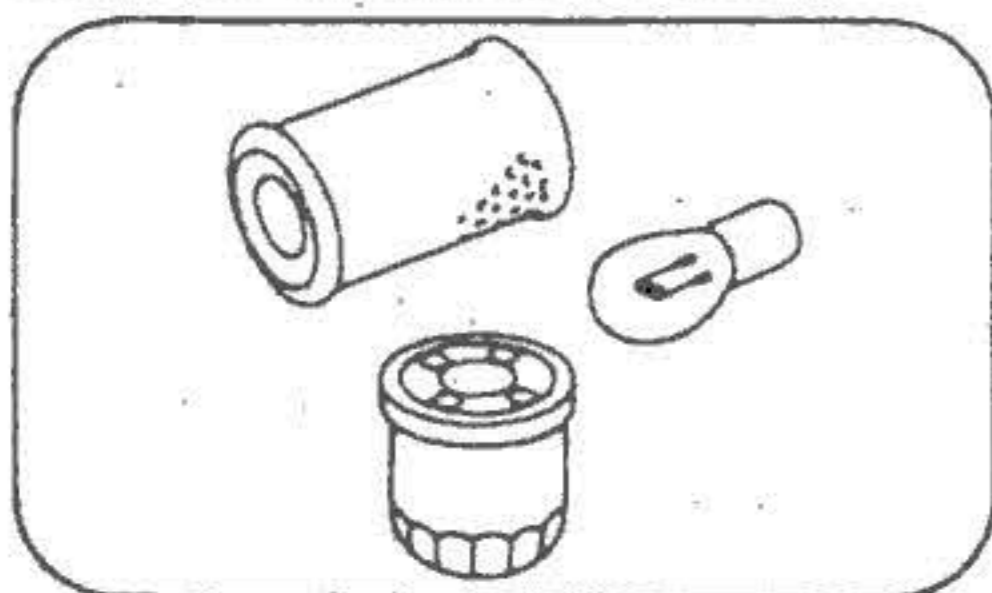

フロントアタッチメント
FRONT ATTACHMENT

上部旋回体
SUPERSTRUCTURE

下部走行体
LOWER STRUCTURE

油圧配管
PIPING

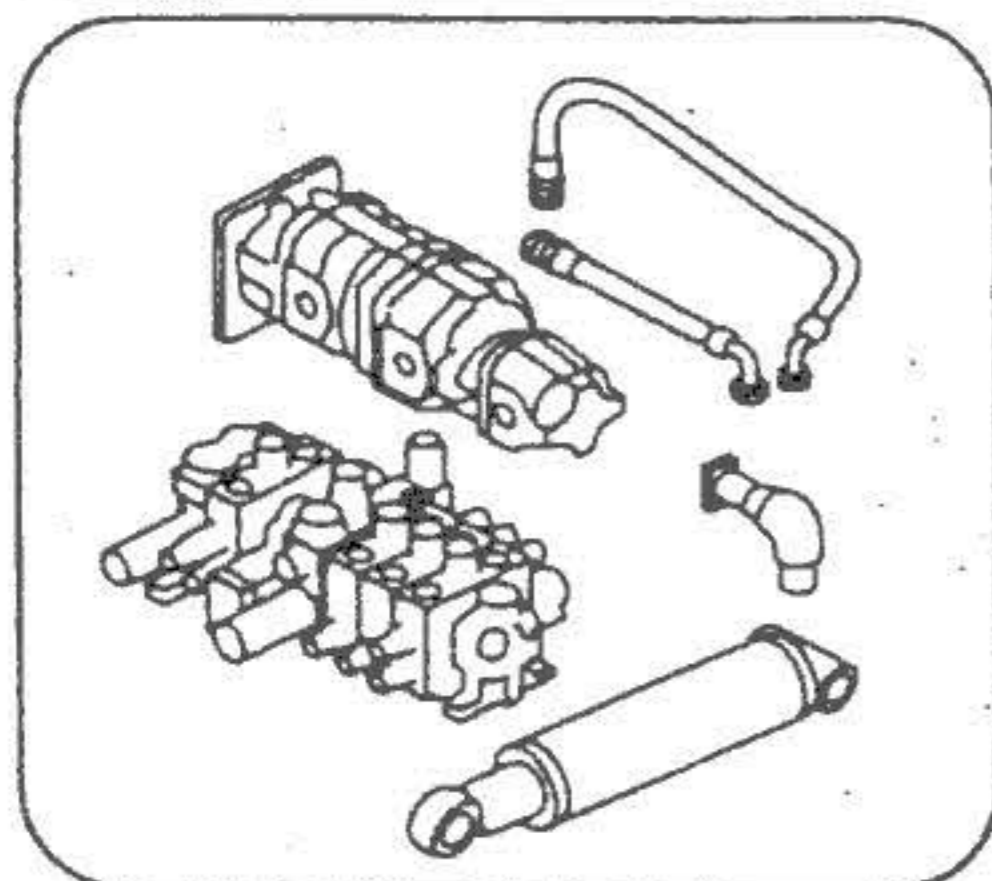

電気配線
WIRING

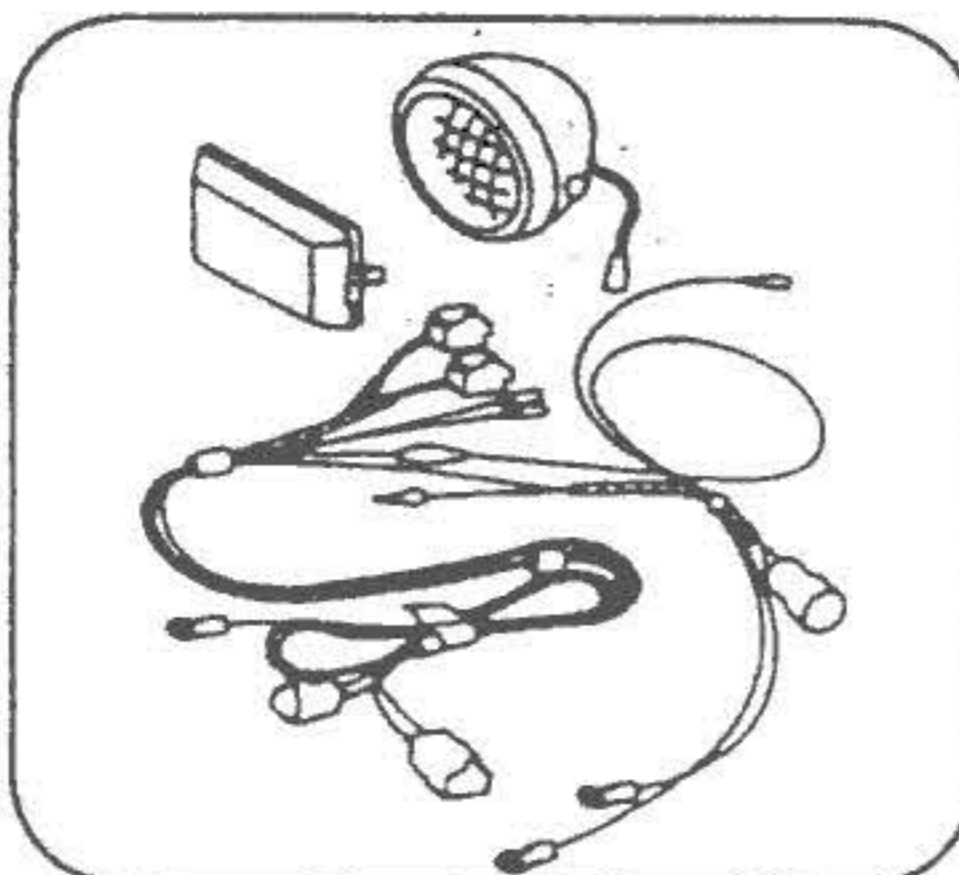

安全装置
SAFETY DEVICE

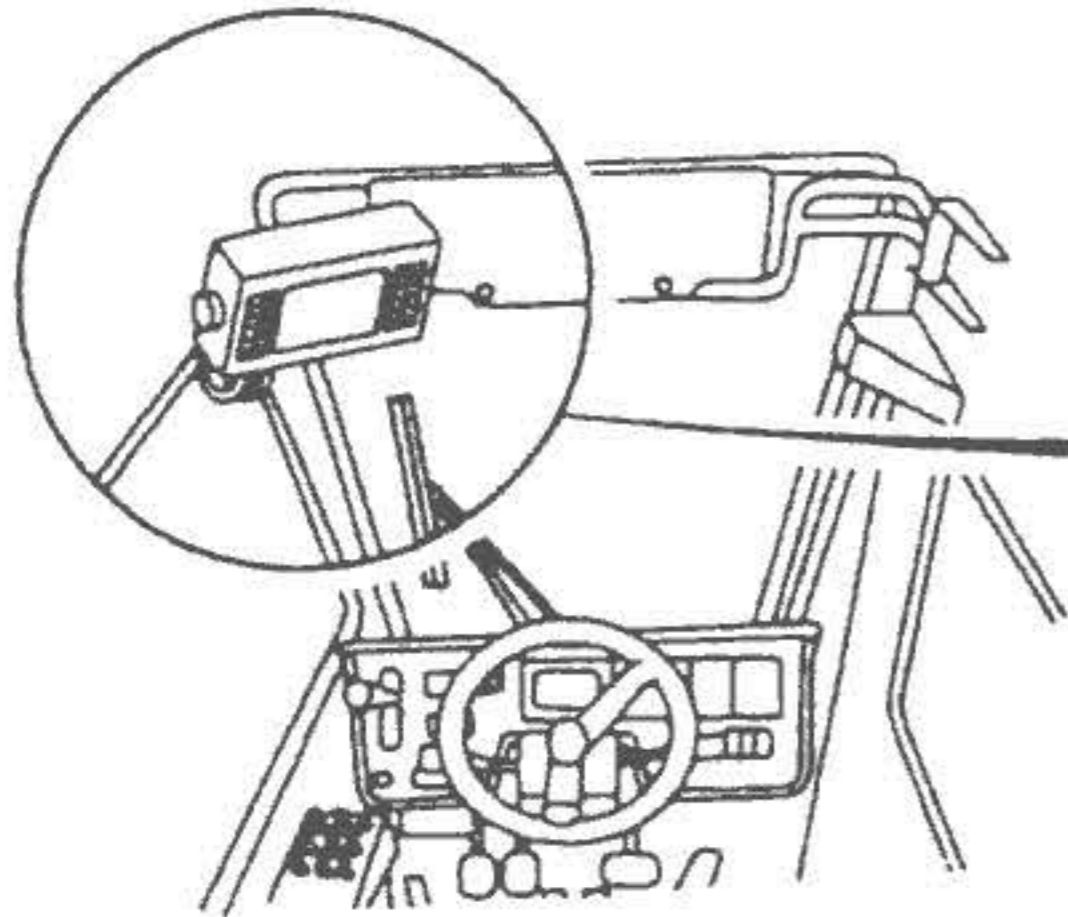

安全装置
SAFETY DEVICE

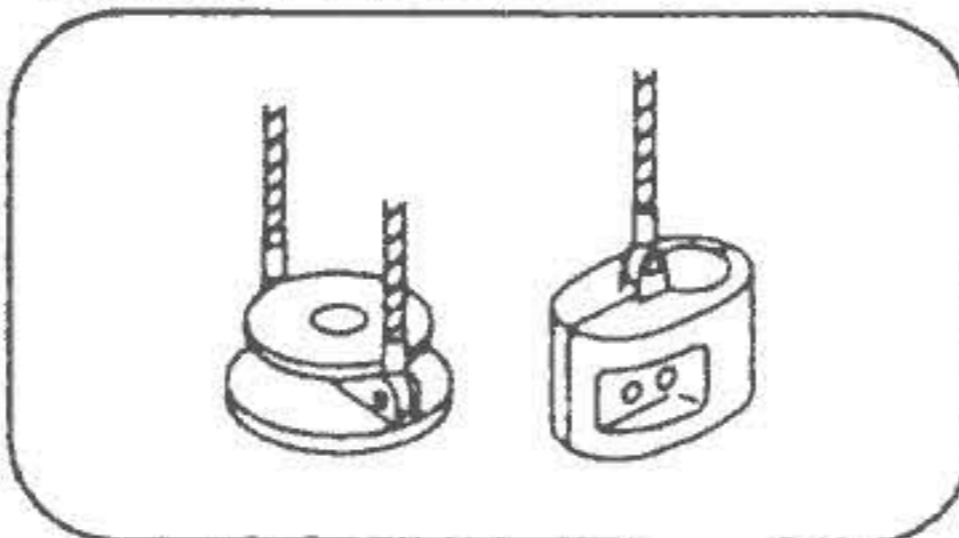

銘板
NAME PLATE



工具 & その他
TOOLS & OTHERS

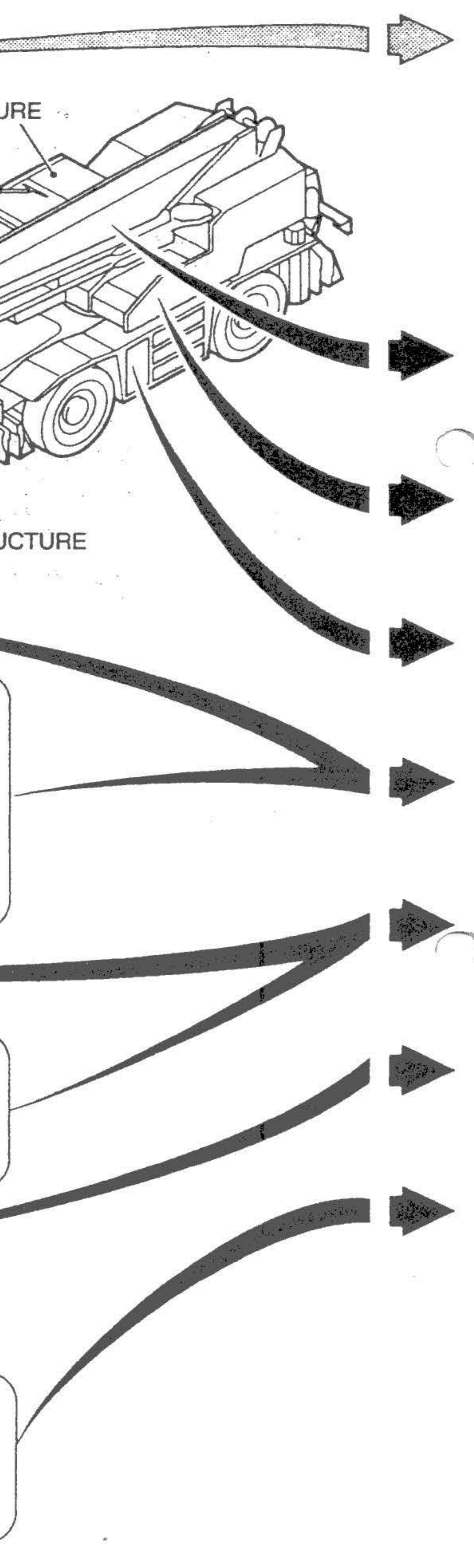
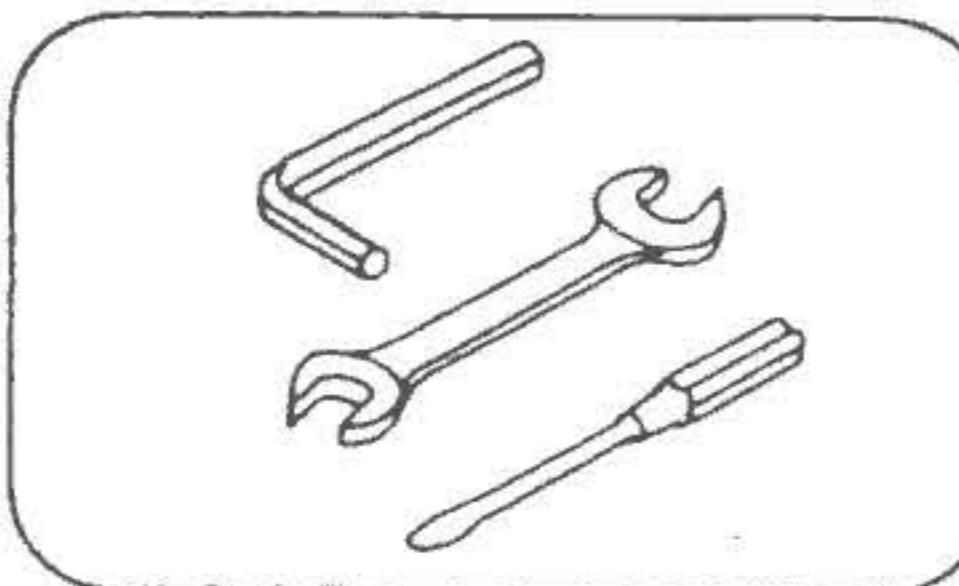

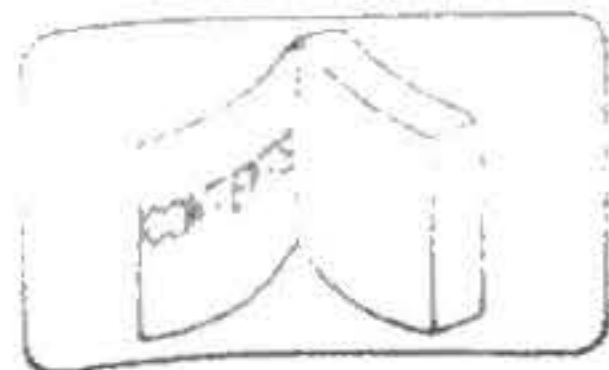

総目次
TABLE OF CONTENTS

目次
TABLE OF CONTENTS

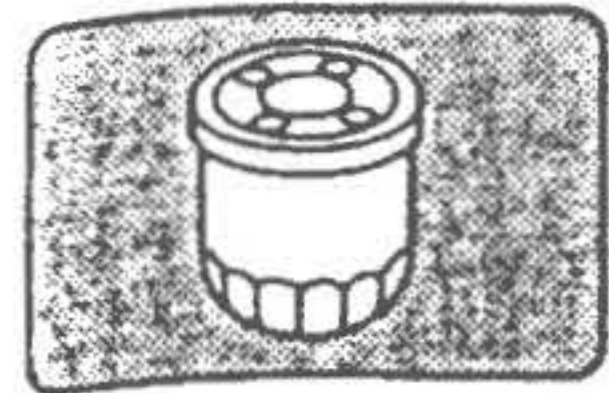

メンテナンス部品
MAINTENANCE PARTS

メンテナンス部品
MAINTENANCE PARTS

MAINT

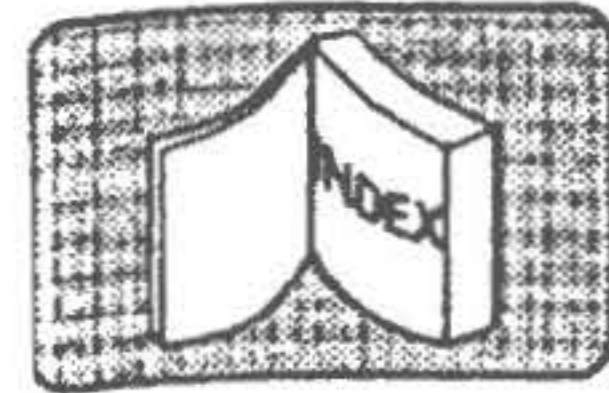

メンテナンス部品用索引
MAINTENANCE PARTS INDEX

メンテナンス部品用索引
MAINTENANCE PARTS INDEX

INDEX

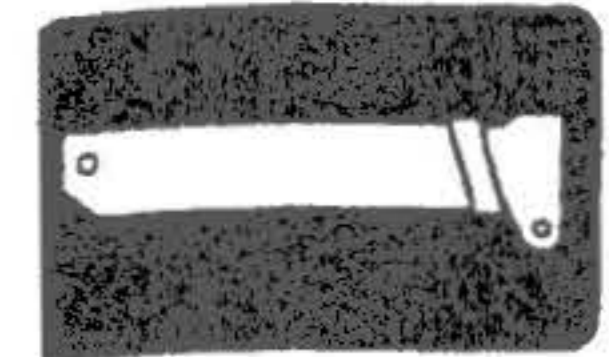

フロントアタッチメント
FRONT ATTACHMENT

ブーム & ジブ
BOOM & JIB

A

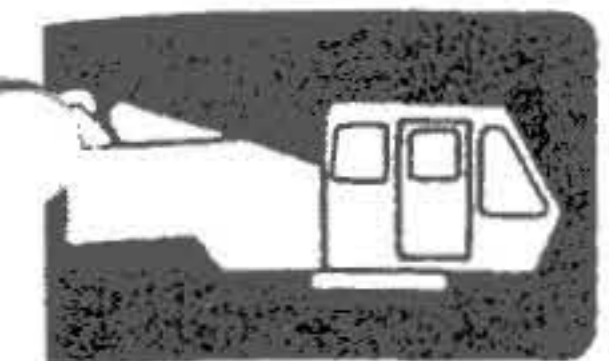

上部旋回体
SUPERSTRUCTURE

リフティングイクイブメント
LIFTING EQUIPMENT

B

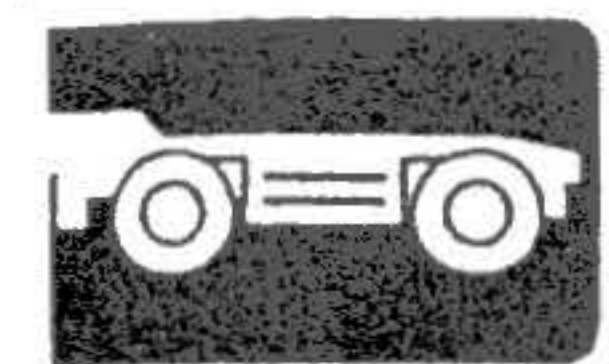

下部走行体
LOWER STRUCTURE

ウインチシステム
WINCH SYSTEM

C

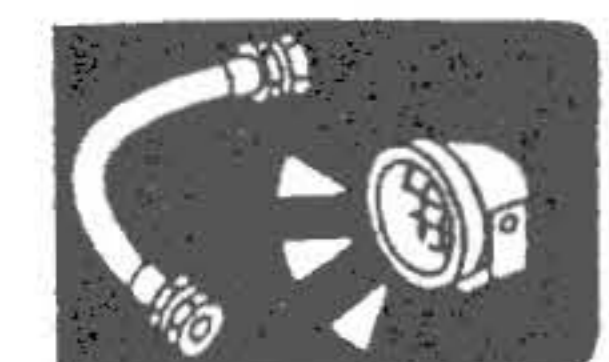

油圧配管 & 電気配線
PIPING & WIRING

スルーイングテーブル
SLEWING TABLE

D



安全装置
SAFETY DEVICE

スルーイングシステム
SLEWING SYSTEM

E



銘板
NAME PLATE

オペレイティングシステム
OPERATING SYSTEM

F



工具 & その他
TOOLS & OTHERS

キャブ & アクセサリ
CAB & ACCESSORY

G



オプション部品
OPTIONAL PARTS

クーラ & ヒータ
COOLER & HEATER

H



本体部品用索引
MACHINE COMPONENT
PARTS INDEX

パワートレイン
POWER TRAIN

I

ステアリングシステム
STEERING SYSTEM

J

ブレーキシステム
BRAKE SYSTEM

K

サスペンション
SUSPENSION

L

タイヤ & リム
TIRE & RIM

M

クーリング & フュエルシステム
COOLING & FUEL SYSTEM

N

フレームアクセサリ
FRAME ACCESSORY

O

アウトリガ
OUTRIGGER

P

ハイドロリックパイピング
HYDRAULIC PIPING

Q

エアパイピング
AIR PIPING

R

エレクトリックイクイブメント
ELECTRIC EQUIPMENT

S

ルーブリケーションシステム
LUBRICATION SYSTEM

T

セーフティデバイス
SAFETY DEVICE

U

ネームプレートアレンジメント
NAME PLATE ARRANGEMENT

V

ツール & その他
TOOLS & OTHERS

W

オプション部品
OPTIONAL PARTS

X

Y

Z

本体部品用索引
MACHINE COMPONENT PARTS INDEX

INDEX



総目次

TABLE OF CONTENTS

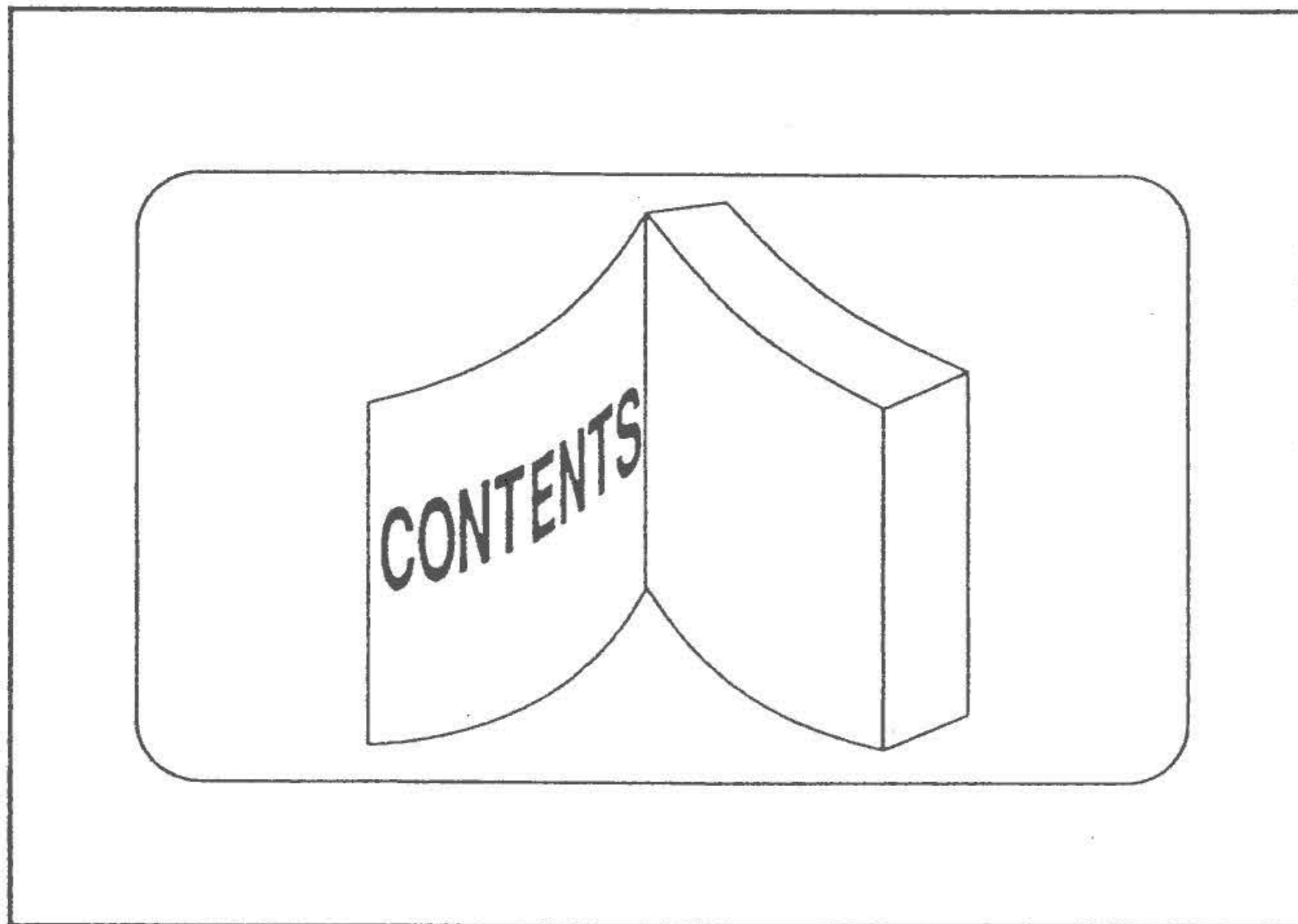

総目次
TABLE OF CONTENTS

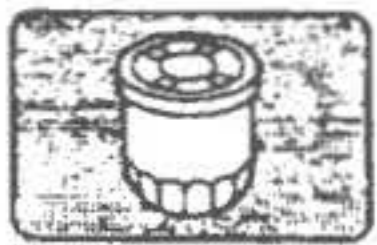

メンテナンス部品

MAINTENANCE PARTS

メンテナンス部品

MAINTENANCE PARTS

<< 119 >>

119-67800101 CLEANER-AIR

<< 689 >>

689-34200011 FILTER-LINE

689-34400011 FILTER-SPIN

689-36900002 FILTER-SPIN

689-39300001 FILTER-OIL

689-41100001 FILTER-SPIN

<< 709 >>

709-22000002 LAMP-WORKING

709-23200001 LAMP-BOOM

709-24500001 LAMP-ROOM

709-24900001 LAMP-BACK UP

709-27100011 LAMP-SIDE TURN SIGNAL

709-27300011 LAMP-COMBINATION

709-28100011 LAMP-LICENCE

709-28800001 LAMP-HEAD

709-30100001 LAMP-REAR COMBINATION(B)

709-30200001 LAMP-REAR COMBINATION(A)

709-30300002 LAMP-FLASHER

709-30400001 LAMP-BACK UP

709-66400002 METER-CLUSTER



メンテナンス部品用索引

MAINTENANCE PARTS INDEX

メンテナンス部品用索引

MAINTENANCE PARTS INDEX

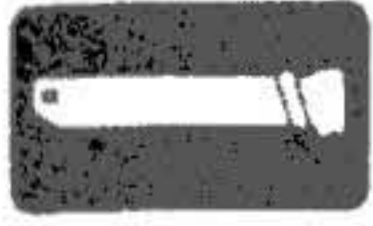

フロントアタッチメント

FRONT ATTACHMENT

ブーム & ジブ
A. BOOM & JIB

A01	071-41800000	ブーム BOOM	
A02	071-42300000	ジブ JIB	
A03	071-42500000	ジブ JIB	(POWER JIB)
A04	071-44600010	ジブ ホールディング JIB HOLDING	
A05	071-44700010	ジブ ホールディング JIB HOLDING	(POWER JIB)
A06	071-49100010	ガイドローラ GUIDE ROLLER	
A07	071-46600000	ブーム アクセサリ BOOM ACCESSORY	
A08	071-46700000	ブーム アクセサリ BOOM ACCESSORY	(POWER JIB)
A09	071-49800010	ブーム アクセサリ BOOM ACCESSORY	(OPTION)
A10	071-79600030	ホースガイド HOSE GUIDE	
A11	071-79700000	ホースガイド HOSE GUIDE	(POWER JIB)
A12	263-82400000	アングルインジケータ ANGLE INDICATOR	

リフティングイクイブメント
B. LIFTING EQUIPMENT

B01	231-83100000	フック HOOK	(3.5TON)
B02	243-83800000	フック HOOK	(25TON)
B03	071-84200000	ワイヤロープ WIRE ROPE	

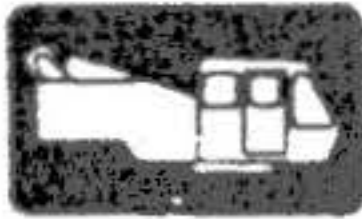

上部旋回体
SUPERSTRUCTURE

ウインチシステム
C. WINCH SYSTEM

C01	231-30200010	ウインチ WINCH	
C02	231-30500000	ドラム ブレーキ DRUM BRAKE	(AUX.)
C03	231-30600000	ドラム ブレーキ DRUM BRAKE	(MAIN)
C04	071-30800000	ドラム ローラ DRUM ROLLER	(MAIN)
C05	071-30900000	ドラム ローラ DRUM ROLLER	(AUX.)
C06	071-31100000	ドラム ロック DRUM LOCK	
C07	231-31200000	クラッチ ASSY CLUTCH ASSY	(AUX.)
C08	231-31300000	クラッチ ASSY CLUTCH ASSY	(MAIN)
C09	071-51400010	ドラム ブレーキ コントロール DRUM BRAKE CONTROL	
C10	071-52400000	ドラム ロック コントロール DRUM LOCK CONTROL	
C11	071-52800000	クラッチ コントロール CLUTCH CONTROL	

スルーイングテーブル
D. SLEWING TABLE

D01	071-40300000	スルーイング テーブル SLEWING TABLE
D02	071-47900000	カウンタ ウェイト COUNTER WEIGHT

スルーイングシステム
E. SLEWING SYSTEM

E01	071-20300000	スルーイング デバイス SLEWING DEVICE
E02	071-20500000	スルーイング ロック SLEWING LOCK

オペレーティングシステム
F. OPERATING SYSTEM

F01	071-52200000	オペレーティング レバー OPERATING LEVER	(POWER JIB)
F02	071-52300000	オペレーティング レバー OPERATING LEVER	
F03	051-52900000	ステアリング STEERING	
F04	231-53000000	アクセラレータ(アッパー) ACCELERATOR (UPPER)	

キャブ & アクセサリ
G. CAB & ACCESSORY

G01	071-71000000	キャブ CAB
G02	071-71200000	フロアパネル FLOOR PANEL
G03	231-70300000	シート SEAT
G04	071-70400000	マシンルーム MACHINE ROOM
G05	331-70800000	ドア DOOR
G06	071-71300000	キャブ アクセサリ CAB ACCESSORY
G07	071-71400000	タッシュボード DASHBOARD

クーラ & ヒータ
H. COOLER & HEATER

H01	071-67500000	オイルクーラ OIL COOLER
H02	071-76200000	エアコンディショナ AIR CONDITIONER

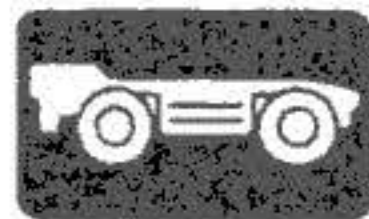

下部走行体

LOWER STRUCTURE**I. パワートレイン
POWER TRAIN**

I01	273-11000000	エンジン アクセサリ ENGINE ACCESSORY
I02	173-11500000	エンジン マウンティング ENGINE MOUNTING
I03	273-14500000	ドライブ シャフト DRIVE SHAFT
I04	273-20000000	トランスミッション マウンティング TRANSMISSION MTG
I05	273-10400000	トルク コンバータ マウンティング TORQUE CONVERTER MTG
※ {			
	273-210-02	トランスミッション TRANSMISSION
	273-241-01	トルクコンバータ TORQUE CONVERTER
	273-505-01	フロントアクスル FRONT AXLE
	273-506-01	リアアクスル REAR AXLE
	273-513-01	ディファレンシャル キャリア (フロント) DIFFERENTIAL CARRIER (FRONT)
	273-514-01	ディファレンシャル キャリア (リア) DIFFERENTIAL CARRIER (REAR)

※ 本パーツリストに収録されておられません。
弊社支店、営業所又はサービス工場へご用命ください。

**J. ステアリングシステム
STEERING SYSTEM**

J02	293-59000000	ステアリング ロック STEERING LOCK
-----	--------------	-------	-----------------------------

**K. ブレーキシステム
BRAKE SYSTEM**

K01	273-54000000	パーキング ブレーキ コントロール PARKING BRAKE CONT
K02	163-54200000	パーキング ブレーキ PARKING BRAKE
K03	273-54300000	サービス ブレーキ(A) SERVICE BRAKE(A)
K04	273-54400000	サービス ブレーキ(B) SERVICE BRAKE(B)

**L. サスペンション
SUSPENSION**

L01	273-50100000	アクスル アクセサリ AXLE ACCESSORY
L02	273-58000000	サスペンション SUSPENSION

パーツリストの活用 Use of parts list

1. 部品注文の仕方

部品のご注文は、弊社サービス工場又は巻末に掲載されている弊社支店・営業所へご用命ください。

[NOTE] 部品注文の際は、必ず機械本体の「型式」・「製造番号」そして「部品番号」・「部品名称」・「個数」をご指示ください。

1. How to order parts

For ordering parts, please contact a KATO distributor.

[NOTE] When ordering parts always quote the model and serial number from the body of the machine as well as the part number, part name and quantity.

例: EXAMPLE

※ KR-25H-V2	0712108	071-4220400	ピン PIN	1
型式 Model	製造番号 Serial No.	部品番号 Part No.	部品名称 Part name	個数 Q'ty



※ SR-250sp は本機の変称です。
SR-250sp の型式名はKR-25H-V2です。

※ SR-250sp is the product name for this machine
The model name for the SR-250sp is KR-25H-V2

[NOTE] 「型式」及び「製造番号」は、キャブ側面の銘板に刻印されています。

[NOTE] Model and serial number are stamped on the name plate on the side of the cab.

M. TIRE & RIM タイヤ & リム

M01 273-51800010 タイヤ&ディスク ホール
TIRE&DISK WHEEL

N. COOLING & FUEL SYSTEM クーリング & フュエルシステム

M01 273-12100000 クーリング システム
COOLING SYSTEM
M02 273-16000000 フュエル システム
FUEL SYSTEM

O. FRAME ACCESSORY フレームアクセサリ

001 071-65200000 ロータリ シール マウンチング
ROTARY SEAL MTG
002 071-77800000 ロータリ ブラシ マウンチング
ROTARY BRUSH MTG
003 273-40100010 シャシ フレーム
CHASSIS FRAME
004 273-43000000 オイル リザーブ
OIL RESERVOIR
005A 273-52500000 リレー ホック(A) ~ #07120062
RELAY BOX(A)
005B 273-52500010 リレー ホック(A) #0712063 ~
RELAY BOX(A)
006 273-52600000 リレー ホック
RELAY BOX
007 273-53100000 アクセラレータ
ACCELERATOR
008 273-55600000 キャリヤ アクセサリ
CARRIER ACCESSORY (X-TYPE OUTRIGGER)
009A 273-55700000 キャリヤ アクセサリ ~ #0712112
CARRIER ACCESSORY
009B 273-55700010 キャリヤ アクセサリ #0712113 ~
CARRIER ACCESSORY
010 273-71000000 エンジン カバー
ENGINE COVER

P. OUTRIGGER アウトリガ

P01 273-42800010 アウトリガ
OUTRIGGER
P02 273-42600000 アウトリガ (X-TYPE OUTRIGGER)
OUTRIGGER
P03 273-78000000 アウトリガ ストローク センサ
O/R STROKE SENSOR
P04 273-78100000 アウトリガ ストローク センサ (X-TYPE OUTRIGGER)
O/R STROKE SENSOR



油圧配管 & 電気配線

PIPING & WIRING

Q. ハイドロリックパイピング HYDRAULIC PIPING

Q01	071-63800010	上イピング (アサ)	PIPING (UPPER)	
Q02	071-64000000	上イピング (パイロット)	PIPING (PILOT)	
Q03	071-64100000	上イピング (ドレーン)	PIPING (DRAIN)	
Q04	071-61200010	上イピング (パワージブ)	PIPING (POWER JIB)	(POWER JIB)
Q05	071-61400020	上イピング (ブーム)	PIPING (BOOM)	
Q06	071-64600000	上イピング (ステアリング)	PIPING (STEERING)	
Q07	071-62300000	上イピング (ジブ)	PIPING (JIB)	
Q08	071-62500000	上イピング (ジブコントロール)	PIPING (JIB CONTROL)	
Q09A	273-60700000	上イピング (アウトリガ)	PIPING (OUTRIGGER)	~ #0712112
Q09B	273-60700010	上イピング (アウトリガ)	PIPING (OUTRIGGER)	#0712113 ~
Q10A	273-61500000	上イピング (ブレーキ)	PIPING (BRAKE)	~ #0712082
Q10B	273-61500010	上イピング (ブレーキ)	PIPING (BRAKE)	#0712083 ~
Q11	273-61700000	上イピング (T/C:T/M)	PIPING (T/C:T/M)	
Q12	273-61800000	上イピング (サスペンション)	PIPING (SUSPENSION)	
Q13	273-61900000	上イピング (サスペンション)	PIPING (SUSPENSION)	(X-TYPE OUTRIGGER)
Q14	273-62800000	上イピング (アウトリガ)	PIPING (OUTRIGGER)	(X-TYPE OUTRIGGER)
Q15	273-62000000	上イピング (ステアリング)	PIPING (STEERING)	
Q16	273-62300000	上イピング (サクション&リターン)	PIPING (SUCT&RETURN)	

R. エアパイピング AIR PIPING

R01	071-69000000	エア 上イピング	AIR PIPING	(UPPER)
R02	273-66100000	エア 下イピング	AIR PIPING	(LOWER)

S. エレクトリックイクイブメント
ELECTRIC EQUIPMENT

S01	071-77500000	エレクトリック イクイブメント ELECTRIC EQUIPMENT	
S02	071-78300000	エレクトリック イクイブメント ELECTRIC EQUIPMENT	(BOOM & JIB)
S03	071-78400000	エレクトリック イクイブメント ELECTRIC EQUIPMENT	(BOOM & JIB) (POWER JIB)
S04A	273-77500010	エレクトリック イクイブメント ELECTRIC EQUIPMENT	~ #0712138
S04B	273-77500020	エレクトリック イクイブメント ELECTRIC EQUIPMENT	#0712139 ~
S05	273-77600010	エレクトリック イクイブメント ELECTRIC EQUIPMENT	(X-TYPE OUTRIGGER)

T. ルーブリケーションシステム
LUBRICATION SYSTEM

T01	071-61700000	パイピング (ルーブリケーション) PIPING (LUBRICATION)
T02	273-71600000	グリースパイピング GREASE PIPING

ACS 安全装置
SAFETY DEVICE

U. セーフティデバイス
SAFETY DEVICE

U01	071-80200000	COR アタッチメント COR ATTACHMENT	
U02	071-81200000	ACS アタッチメント ACS ATTACHMENT	
U03	071-81300000	ACS アタッチメント ACS ATTACHMENT	(POWER JIB)
U04	102-82200010	オーバーストック検出器 OVER HOIST DETECTOR	
U05	772-82200020	オーバーストック検出器 OVER HOIST DETECTOR	
U06	819-30600001	リミットスイッチブロック LIMIT SWITCH BLOCK	



銘 板

NAME PLATE

ネームプレートアレンジメント
V. NAME PLATE ARRANGEMENT

V01A	071-74600000	ネーム プレート アレンジメント NAME PLATE ARRANGE	~ #0712093
V01B	071-74600010	ネーム プレート アレンジメント NAME PLATE ARRANGE	#0712094 ~
V02A	071-75100000	ネーム プレート アレンジメント NAME PLATE ARRANGE	~ #0712093 (POWER JIB)
V02B	071-75100010	ネーム プレート アレンジメント NAME PLATE ARRANGE	#0712094 ~ (POWER JIB)
V03	273-75000000	ネーム プレート アレンジメント NAME PLATE ARRANGE	
V04	273-75100000	ネーム プレート アレンジメント NAME PLATE ARRANGE	(X-TYPE OUTRIGGER)

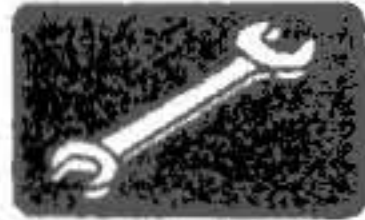

工 具 & その他

TOOLS & OTHERS

ツール & その他
W. TOOLS & OTHERS

W01	283-89900010	ツール セット TOOL SET
-----	--------------	-------	---------------------

OPTION オプション部品
OPTIONAL PARTS

オプション部品
X. OPTIONAL PARTS

X01	071-80300000	サイド ビュー モニタ SIDE VIEW MONITOR	(OPTION)
X02	071-80400000	TVシステム TVSYSTEM	(OPTION)
X03	071-80500000	ウインチ モニタ WINCH MONITOR	(OPTION)



本体部品用索引

MACHINE COMPONENT PARTS INDEX

本体部品用索引
MACHINE COMPONENT PARTS INDEX

メンテナンス部品
MAINTENANCE PARTS

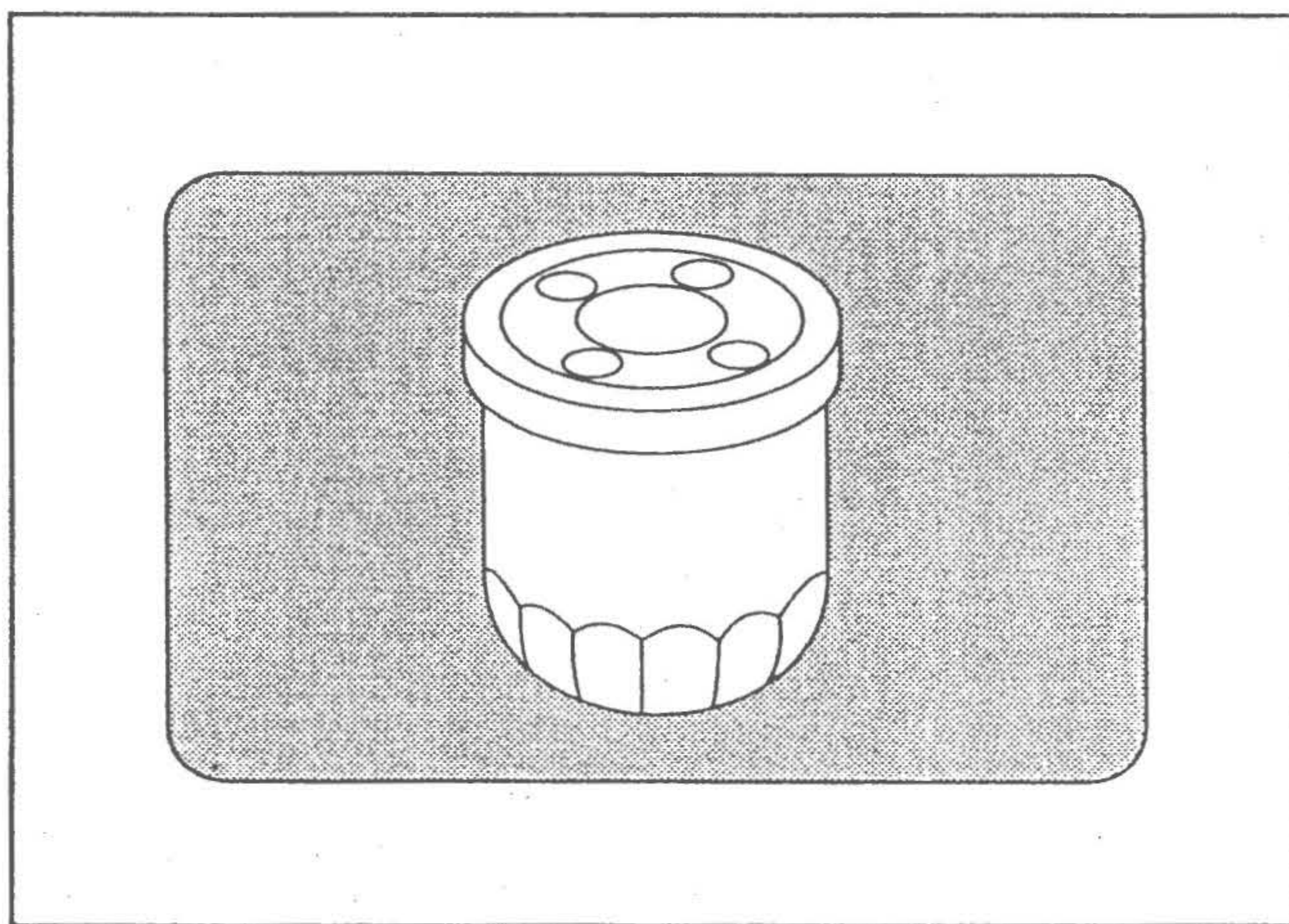

部品リストの「SUPP. CODE」欄に表示される記号は、次の意味を表しています。

Marks shown in the SUPP. CODE column of the "Parts List" have the following meanings.

SUPP. CODE		<意味> Meanings
S	←	シールキットを構成する部品を示す。 Composing parts of SEAL KIT.
R	←	リペアキットを構成する部品を示す。 Composing parts of REPAIR KIT.
X	←	単品供給不可部品を示す。 None-supply parts.
E	←	スプリングキットを構成する部品を示す。 Composing parts of SPRING KIT.
C	←	現地加工、予圧調整が必要な部品を示す。 これは、一般的に非売品扱いとなりますので弊社技術サービス部にご相談ください。 It shows the parts which need on-site processing or pre-pressure adjustment. If absolutely necessary, please contact <u>KATC Technical Service Department.</u>
W	←	ホワイトROM、すなわち、プログラムを書込む以前のROM (Read Only Memory) であることを示す。 したがって、このROMを注文する際は、部品番号の他に、ROMシールに記載されているROMソフトコードも併せてご指示ください。 "W" stands for a white ROM, namely a ROM (Read Only Memory) which does not contain an program yet. Therefore, when placing an order for ROM, the ROM soft code marked on the seal of ROM to be exchanged must be specified together with the part number.
1 1 1	←	部品供給は、セット部品でのみ可能であることを示す。 (サブアセンブリの部品番号が設定されていないため)そして、セット部品は同一番号で表示される部品で構成されています。 Showing each part can be supplied set parts only because sub assembly part No. is not established. The set parts are composed by parts having same parts numbers.
2 2 2	←	

CLEANER-AIR

119-67800101

1/1

J-0204

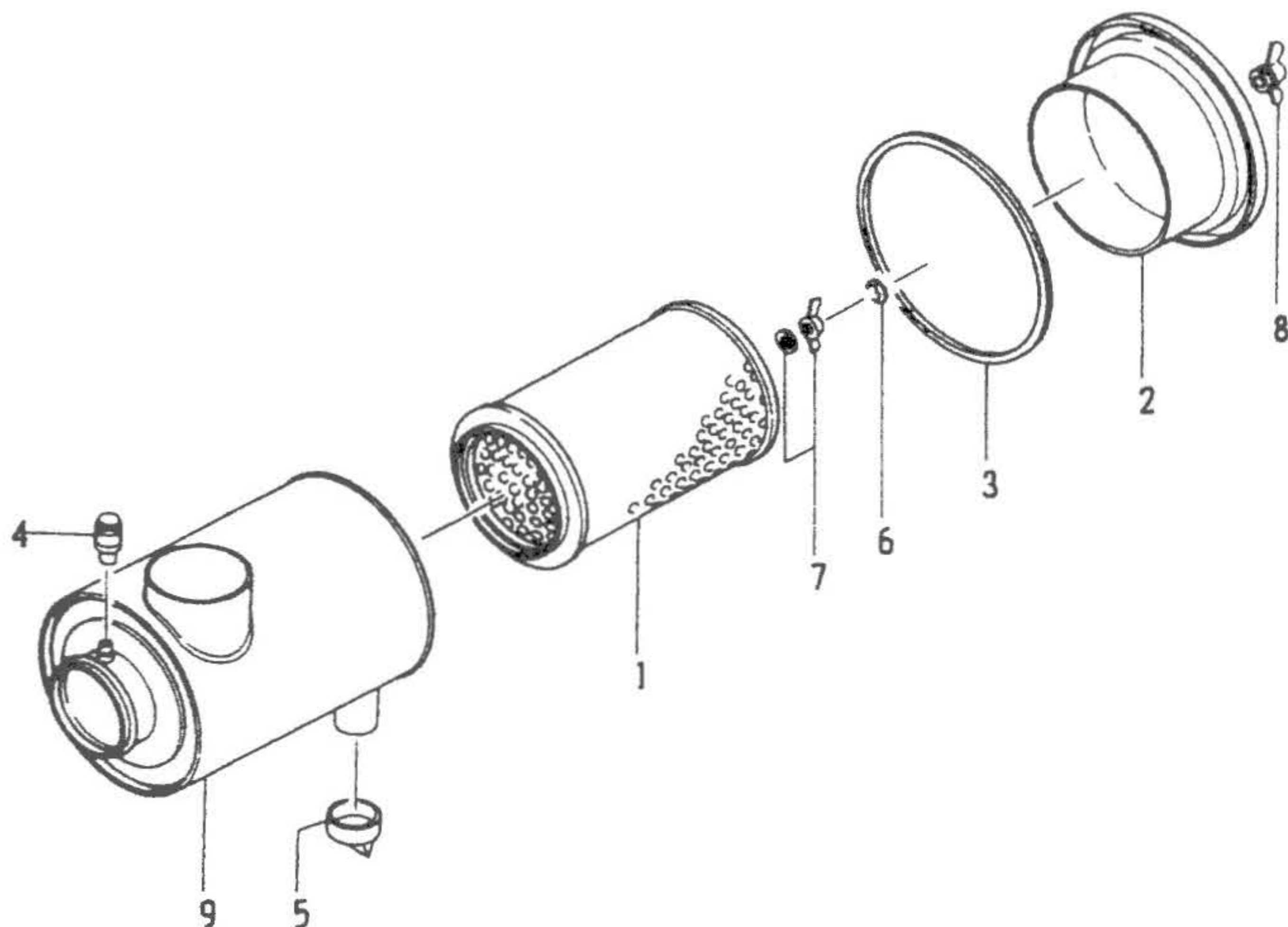

REF. NO.	PART NO.	PART NAME	Q'ty	SUPP. CODE	NOTE
1	119-64103001	ELEMENT	1		
2	119-64108001	COVER	1		
3	119-63602001	GASKET	1		
4	119-63708011	INDICATOR	1		
5	119-64111001	VALVE	1		
6	119-64107001	CLIP	1		
7	119-62803001	NUT & GASKET	1		
8	119-64106001	NUT-CAP	1		
9	119-67809101	BODY	1		

689-34200011

FILTER-LINE

G-0015

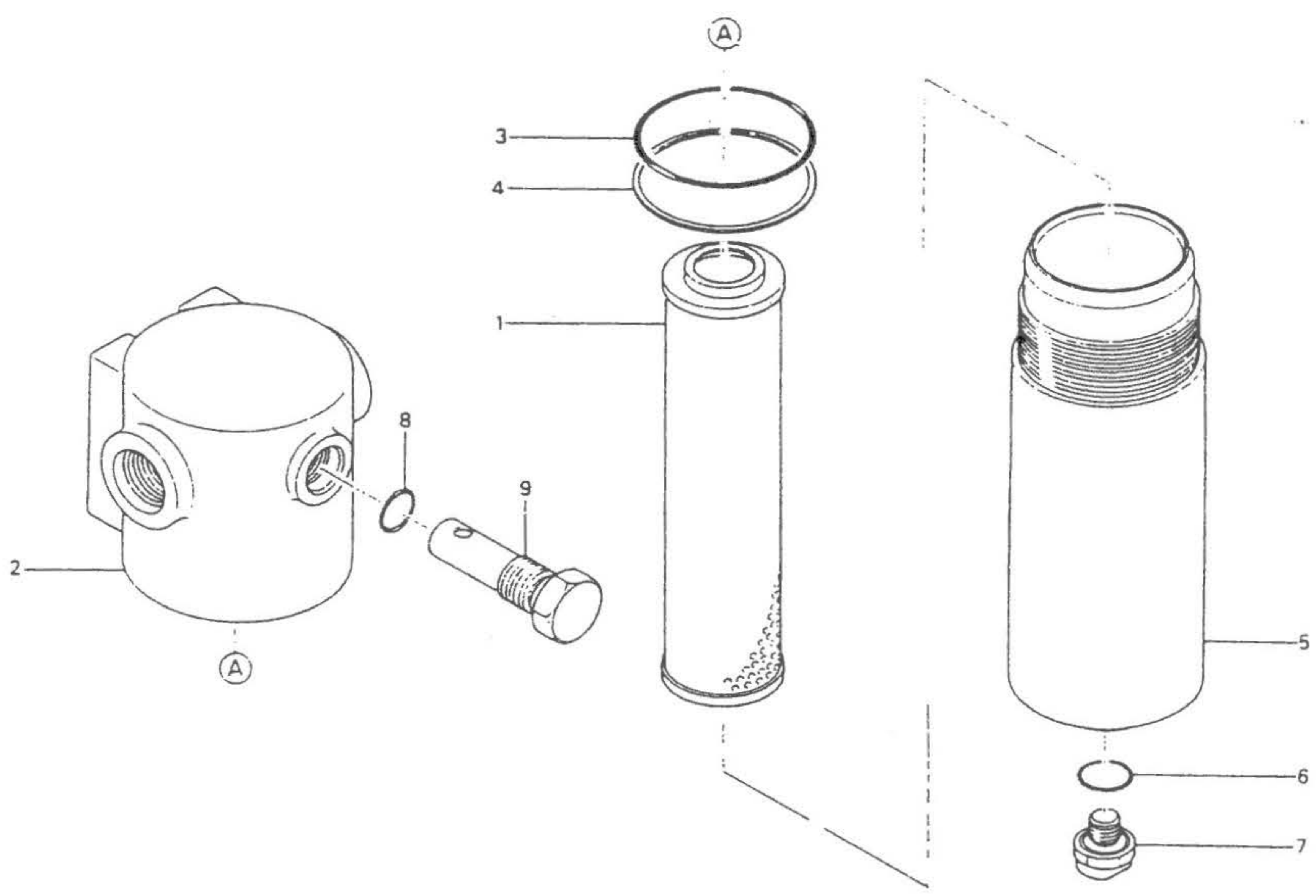

REF. NO.	PART NO.	PART NAME	Q'ty	SUPP. CODE	NOTE
1	689-34201011	FILTER-ELEMENT ASSY	1		
2	689-34202001	COVER-HEAD	1		
3	009-46001070	O-RING	1		
4	009-47007002	RING-BACK UP	1		
5	689-34203001	CASE	1		
6	001-36110200	O-RING	1		
7	689-34204001	BOLT-DRAIN	1		
8	001-36110180	O-RING	1		
9	689-34205001	VALVE-RELIEF ASSY	1		