

Lanos

T-154 (EURO 2000)

MANUAL DE ESQUEMAS ELECTRICOS

SECCIÓN 1

COMO UTILIZAR EL MANUAL DE ESQUEMAS ELECTRICOS

CONTENIDO

1. COMO LEER LOS ESQUEMAS ELECTRICOS.....	1-2
2. SIMBOLOGÍA DE IDENTIFICACIÓN DE CIRCUITOS	1-3
3. FUNCIONES DE LOS POSITIVOS	1-3
4. IDENTIFICACION DE LOS CONDUCTORES.....	1-3
5. COMO VERIFICAR LOS NUMEROS DE LOS CONECTORES..	1-3

1. COMO LEER LOS ESQUEMAS ELECTRICOS

1) CONTIENIDO DEL ESQUEMA ELECTRICO (CIRCUITO)

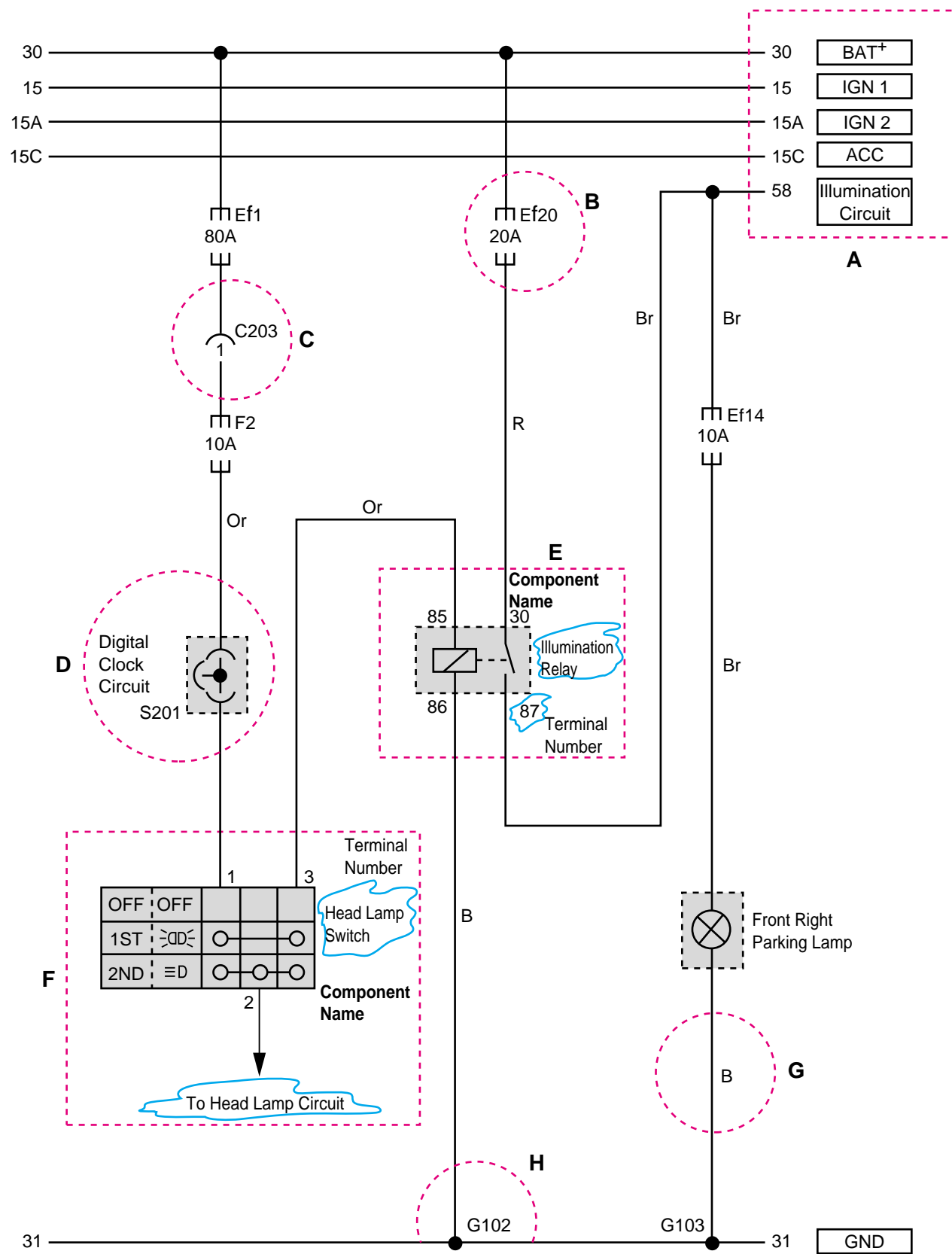

POSICIÓN	EXPLICACION
A	<ul style="list-style-type: none"> – Lineas superiores Horizontales: Conductores de suministro de energía – Conductores de suministro : 30, 15, 15A, 15C, 58
B	<ul style="list-style-type: none"> – Ef20 or F2 : Numero del Fusible • Ef20 : Fusible No #20 En fusiblera del motor • F2 : Fusible No #2 En fusiblera de cabina
C	<ul style="list-style-type: none"> – Conector (C101~C902) • Conector No C203 terminal No1 * Referirse a ubicación de conectores (Section 2)
D	<ul style="list-style-type: none"> – S201 : Bloque de conectores (S101~S303) * Referirse a la ubicación del bloque de conectores (Section2)
E	<ul style="list-style-type: none"> – Componente interno de circuito (Relay) (Nombre y numero del componente)
F	<ul style="list-style-type: none"> – Componente interno de circuito (switch) (Nombre , numero y ubicación del diagrama eléctrico)
G	<ul style="list-style-type: none"> – Color del conductor * Referirse a la tabla de abreviaturas de colores
H	<ul style="list-style-type: none"> – Linea inferior : Linea de tierras. • Posición de las tierras(G101~G402) • B : Tierra de carrocería * Referirse a ubicación de conectores (Section2)

2. SIMBOLO DE IDENTIFICACIÓN DE CIRCUITO

SIMBOLO DE IDENTIFICACIÓN	SIGNIFICADO
C	Conector
D	Diodo
Ef	Fusible en fusiblera del motor
F	Fusible en fusiblera de cabina
G	Tierra
S	Bloque de conectores.

3. FUNCIÓN DE LOS POSITIVOS (NUMERO)

Positivo No	Condición de suministro de corriente
15	Voltage Batería(B+) En el encendido "ON" y "ST" (IGN 1)
15A	Voltage Batería(B+) En el encendido "ON" (IGN 2)
15C	Voltage Batería(B+) En el encendido "ON" and "ACC"
30	Voltage Batería(B+) Suministro directo de la batería
31	Tierra conectada a la batería(-)
58	Voltage Batería(B+) Aplicado a los faros 1ro y 2do paso (circuito de iluminación)

4. ABREVIACIÓN DE COLORES DE LOS CONDUCTORES

Abreviación	Color	Abreviación	Color
Br	Marron	Sb	Azul Claro
G	Verde	R	Rojo
V	Violeta	L	Azul
P	Rosado	Y	Amarillo
W	Blanco	Gr	Gris
Or	Naranja	B	Negro
Lg	Verde Claro		

5. COMO COMPROBAR EL NUMERO DEL CONECTOR

- El numero del terminal es dado basado en el conector hembra (por ejemplo) El terminal numero #4 del conector C901

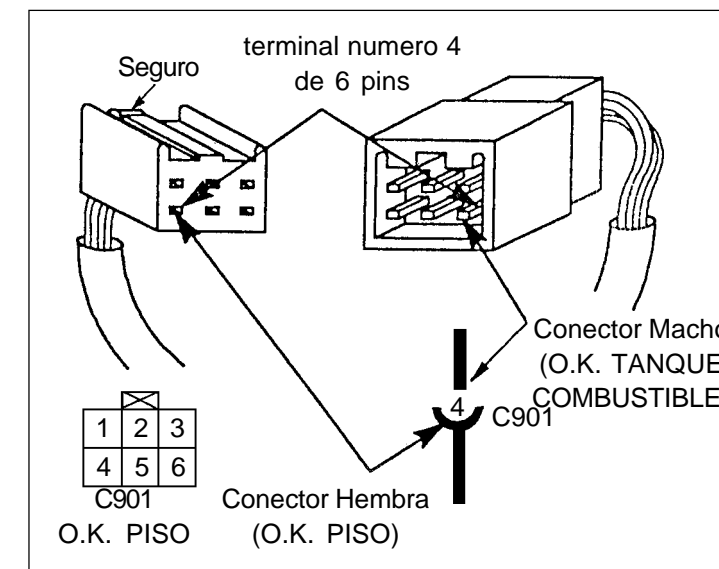

CONTENIDO

SECCIÓN 1 COMO USAR ESTE MANUAL.

SECCIÓN 2 UBICACIÓN DE CONECTORES Y TIERRAS.

SECCIÓN 3 ESQUEMAS ELECTRICOS POSITIVOS.

SECCIÓN 4 USO Y CAPACIDADES DE LOS FUSIBLES.

SECCIÓN 5 DIAGRAMAS DE ESQUEMAS ELECTRICOS.

SECCIÓN 2

UBICACIÓN DE POSITIVOS Y TIERRAS

CONTENIDO

- 1. CONECTORES TIERRAS Y BLOQUE DE CONECTORES 2-3**
- 2. ARNESES ELECTRICOS Y UBICACIÓN DE CONECTORES 2-4**

1. CONECTORES, TIERRAS Y BOLOQUE DE CONECTORES

1) UBICACIÓN DE COMPONENTES

(DIR A LA IZQ)

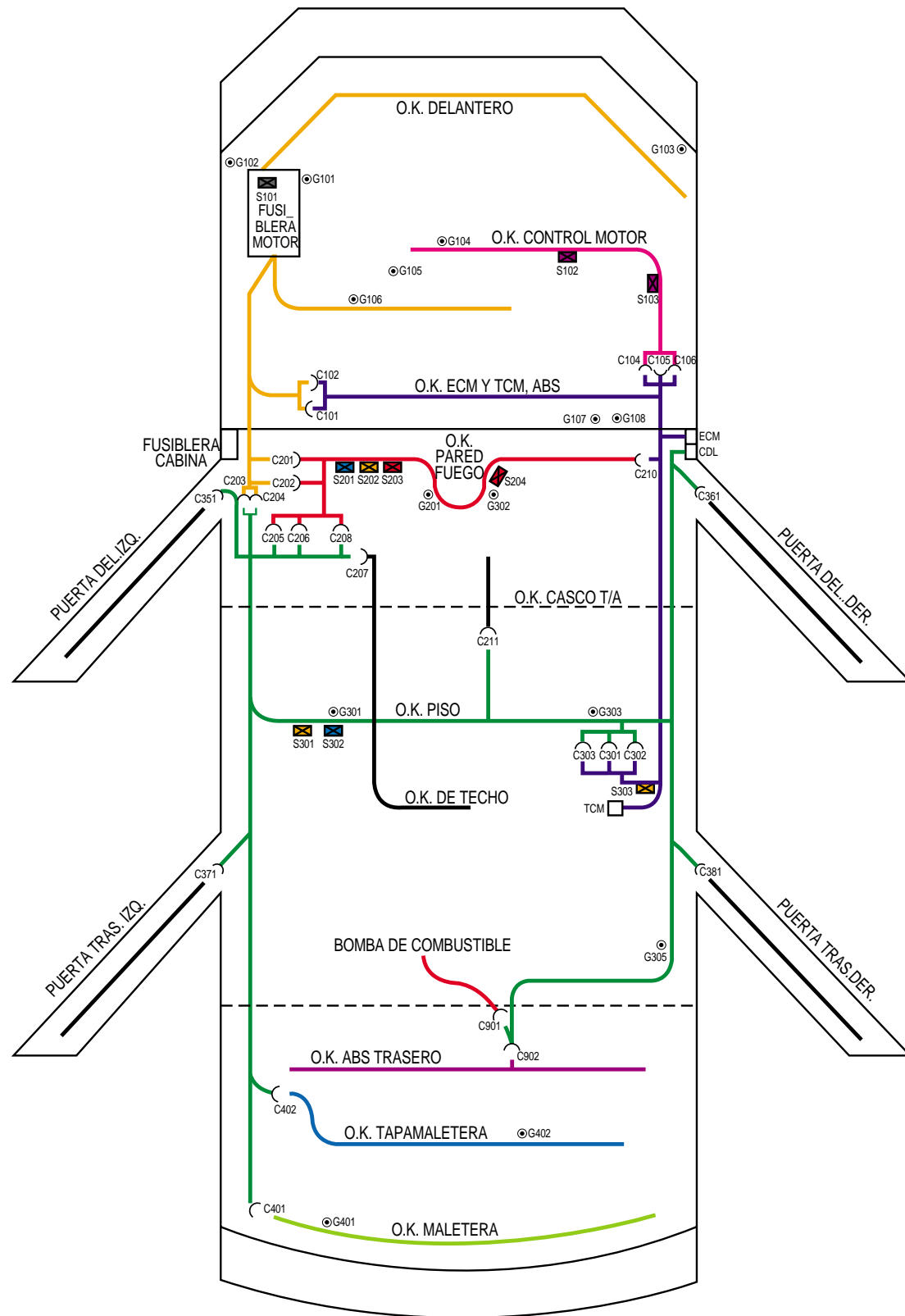

(DIR A LA DER)

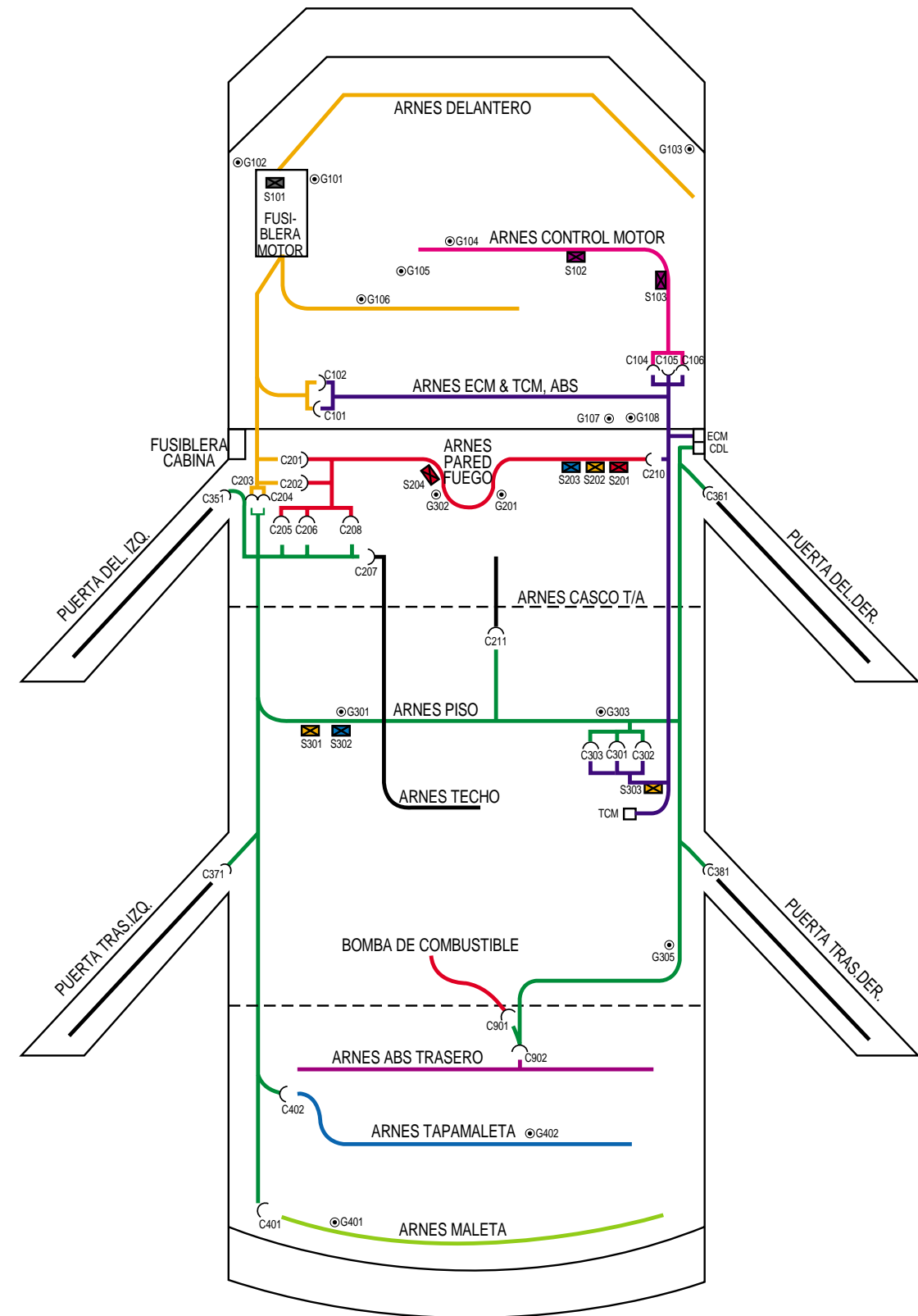

2) INFORMACIÓN DE CONECTORES

CONECTOR N. (PINES , COLOR)	ARNES DE CONECCIÓN	UBICACIÓN DEL CONECTOR
C101 (4PIN, NEGRO)	ARNES ECM & ABS-DELANTERO (SIN A/C)	Bajo el Deposito de Agua del Radiador. (DIR A
C101 (6PIN, NEGRO)	ARNES ECM & ABS-DELANTERO (CON A/C)	LA IZQ)
C101 (8PIN, NEGRO)	ARNES ECM y ABS-DELANTERO	Bajo el Deposito de Agua del Radiador. (DIR A
C102 (1PIN, NEGRO)	ARNES ECM y ABS-DELANTERO	LA IZQ)
C104 (15PIN, NEGRO)	ARNES ECM y ABS-Control Motor	Bajo el Deposito de Agua del Radiador. (DIR A
C105 (16PIN, NEGRO)	ARNES ECM y ABS-Control Motor	LA DER)
C106 (16PIN, NEGRO)	ARNES ECM y ABS-Control Motor	Bajo el Deposito de Agua del Radiador.
C107 (10PIN, NEGRO)	ARNES Control Motor -Inyectores	Detrás del Amortiguador Derecho.
C201 (7PIN, GRIS)	ARNES Pared de fuego	Detrás del Amortiguador Derecho Bloque de Conexión Cerca de la Fusiblera de Cabina.
C202 (18PIN, BLANCO)	ARNES Pared de fuego	Detrás del Amortiguador Derecho Bloque de Conexión Cerca de la Fusiblera de Cabina.
C203 (7PIN, MARRON)	ARNES Piso - Delantero	Detrás del Amortiguador Derecho Bloque de Conexión Cerca de la Fusiblera de Cabina.
C204 (6PIN, BLANCO)	ARNES Piso - Delantero	Bloque de Conexión Cerca de la Fusiblera de Cabina.
C205 (22PIN, AMARILLO)	ARNES Piso - Pared de Fuego	Bloque de Conexión Cerca de la Fusiblera de Cabina.
C206 (20PIN, SIN COLOR)	ARNES Piso - Pared de Fuego	Bloque de Conexión Cerca de la Fusiblera de Cabina.
C207 (4PIN, BLANCO)	ARNES Piso - Techo	Bloque de Conexión Cerca de la Fusiblera de Cabina.
C208 (8PIN, BLANCO)	ARNES Piso - Pared de Fuego	Bloque de Conexión Cerca de la Fusiblera de Cabina.
C209 (6PIN, BLANCO)	ARNES Bolsa de Aire - Pared de Fuego	Detrás de la consola Frontal izquierda.
C210 (20PIN, SIN COLOR)	ARNES ECM y ABS-Pared de Fuego	Detras de la Guantera. (Panel Derecho)
C211 (4PIN, BLANCO)	ARNES Casco T/A - Piso	Dentro de la consola central.
C219 (1PIN, BLANCO)	ARNES Techo Solar (Solo Techo Solar)	Cerca del Bloque de Conexión.
C301 (10PIN, BLANCO)	ARNES ECM y ABS-Piso	Bajo el asiento del Co-piloto.
C302 (6PIN, BLANCO)	ARNES ECM y ABS-Piso	Bajo el asiento del Co-piloto.
C303 (8PIN, BLANCO)	ARNES ECM y ABS-Piso	Bajo el asiento del Co-piloto.
C351 (21PIN, BLANCO)	ARNES Piso - Puerta Delant. Izq.	Bajo Apoyabrazos Puerta Del. Izq
C361 (21PIN, BLANCO)	ARNES Piso - Puerta Del. Der.	Bajo Apoyabrazos Puerta Del. Izq
C371 (6PIN, SIN COLOR)	ARNES Piso - Puerta tras. Izqu.	Dentro del pilar central derecho. (D)
C381 (6PIN, SIN COLOR)	ARNES Piso - Puerta Tras.Der.	Dentro del pilar central derecho. (D)
C401 (10PIN, BLANCO)	ARNES Piso - Maletera	En la Maletera, Sobre Mecanismo Cinturón Izq.
C401 (8PIN, BLANCO)	ARNES Piso - Maletera (Solo 3, 5 Puertas)	En la Maletera, Sobre Mecanismo Cinturón Izq.
C402 (8PIN, BLANCO)	ARNES Piso - Tapa Maletera	Sobre Luz Stop Izq en la Maletera.
C403 (8PIN, BLANCO)	ARNES Piso - Extensión Trasera	Dentro de la Maletera. (Solo 3 y 5 Puertas)
C404 (5PIN, BLANCO)	ARNES Piso - Extensión Trasera	Dentro de la Maletera. (Solo 3 y 5 Puertas)
C451 (8PIN, BLANCO)	ARNES Extensión Trasera-Maletera	Dentro de la Tapamaleta.(Solo 3 y 5 Puertas)
C452 (3PIN, BLANCO)	ARNES Extensión Trasera-Maletera	Dentro de la Tapamaleta.(Solo 3 y 5 Puertas)
C901 (6PIN, NEGRO)	ARNES Piso - Tanque de Combustible	Bajo el tanque de Combustible
C902 (4PIN, NEGRO)	ARNES Piso - Sensor ABS Trasero	Eje Trasero Derecho.

3) INFORMACIÓN DEL BLOQUE DE CONECCIÓN

NUMERO DE CONECTOR (PINES N, COLOR)	RAMAL ELECTRICO	UBICACIÓN DEL CONECTOR
S101 (9PINES, NEGRO)	Arnes Delantero.	Fusiblera del Motor.
S102 (14PINES, VIOLETA)	Arnes Control de Motor.	Bajo el Multiple de Admisión.
S103 (14PINES, VIOLETA)	Arnes Control de Motor.	Bajo el Multiple de Admisión.
S201 (20PINES, AZUL)	Arnes Pared de Fuego.	Cerca de la Fusiblera de la Cabina.
S202 (20PINES, NARANJA)	Arnes Pared de Fuego.	Cerca de la Fusiblera de la Cabina.
S203 (20PINES, RED)	Arnes Pared de Fuego.	Cerca de la Fusiblera de la Cabina.
S204 (20PINES, RED)	Arnes Pared de Fuego.	Sobre La Guantera.
S301 (20PINES, NARANJA)	Arnes de Piso.	Bajo el asiento del conductor.
S302 (20PINES, AZUL)	Arnes de Piso.	Bajo el asiento del conductor.
S303 (20PINES, NARANJA)	Arnes ECM y ABS.	Bajo el asiento del co-piloto.

4) INFORMACIÓN DE LA POSICIÓN DE LAS TIERRAS

NUMERO DE TIERRA	RAMAL ELECTRICO	UBICACIÓN
G101	Arnes Cables de Batería	Debajo de El Soporte de la Tierra de Batería.
G102	Arnes Delantero.	Guardabarros bajo la Fusiblera del Motor.
G103	Arnes Delantero.	Guardabarros cerca del ducto de Aire.
G104	Arnes Control de Motor.	Multiple de Admisión Cilindro 4.
G105	Arnes Control de Motor.	Sobre casco de T/A.
G106	Arnes Cables de Batería	Tornillo superior del Arranque.
G107	Arnes ECM y ABS.	Cerca Del EBCM.
G108	Arnes ECM y ABS.	Cerca Del EBCM.
G201	Arnes Pared de Fuego.	Debajo de la Consola Central.
G301	Arnes Piso.	Bajo el Asiento del Piloto.
G302	Arnes Bolsa De Aire.	Debajo de la Consola Central Derecha.
G303	Arnes Piso.	Debajo de Asiento del Co-piloto.
G305	Desempañador Trasero (Tierra)	Dentro del pilar trasero Derecho. (F)
G306	Arnes Techo Solar.	En el Panel de Techo.
G401	Arnes Maletera.	Panel central trasero Maletera.
G402	Arnés Tapa Maletera.	Detras de la placa de licencia.

2. UBICACION DE ARNESES, CONECTORES Y TIERRAS

1) RAMAL DELANTERO, PARACHOQUE DELANTERO.

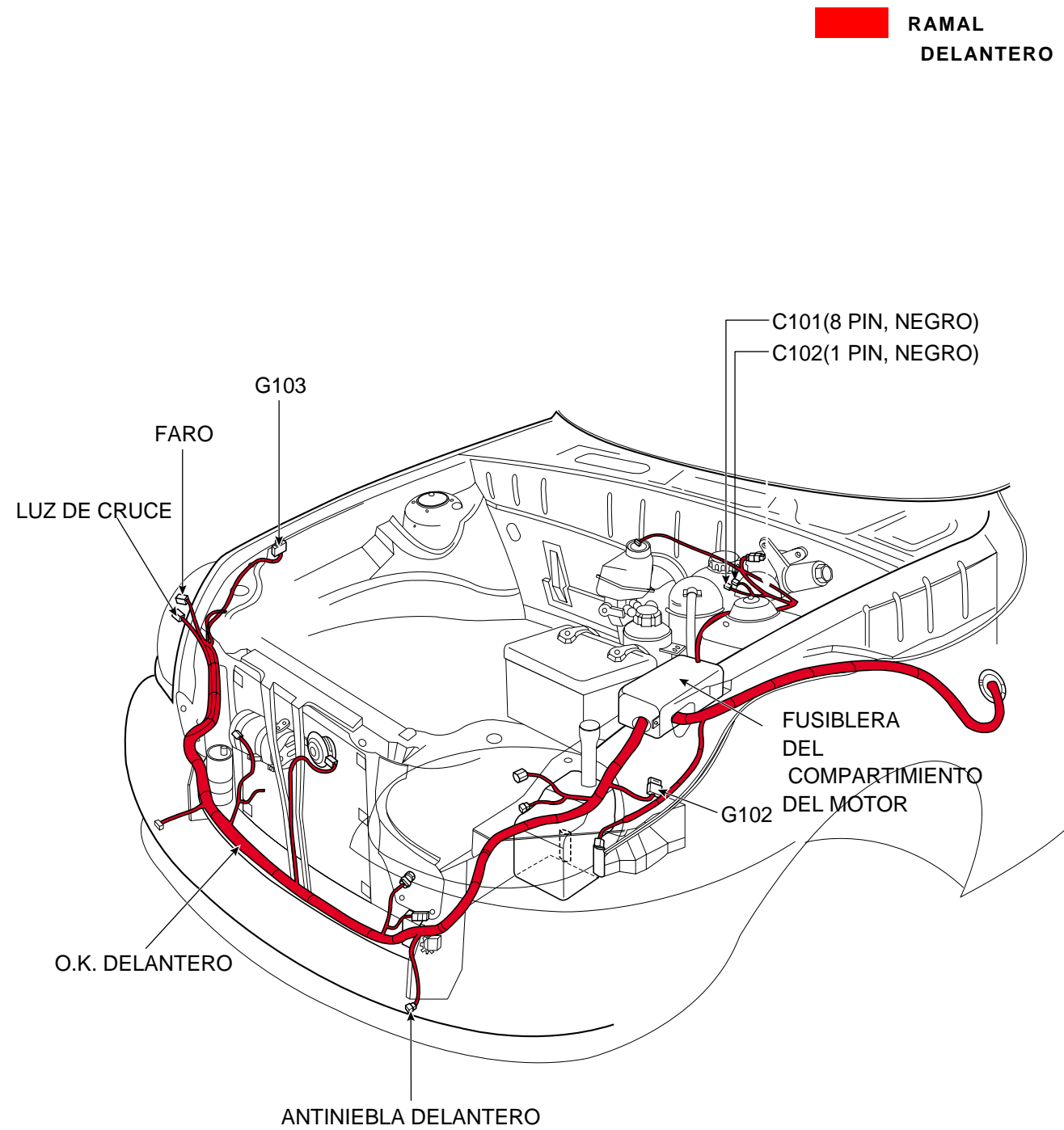

2) RAMAL DE CONTROL DE MOTOR Y CALE DE BATERÍA

• MOTOR SOHC

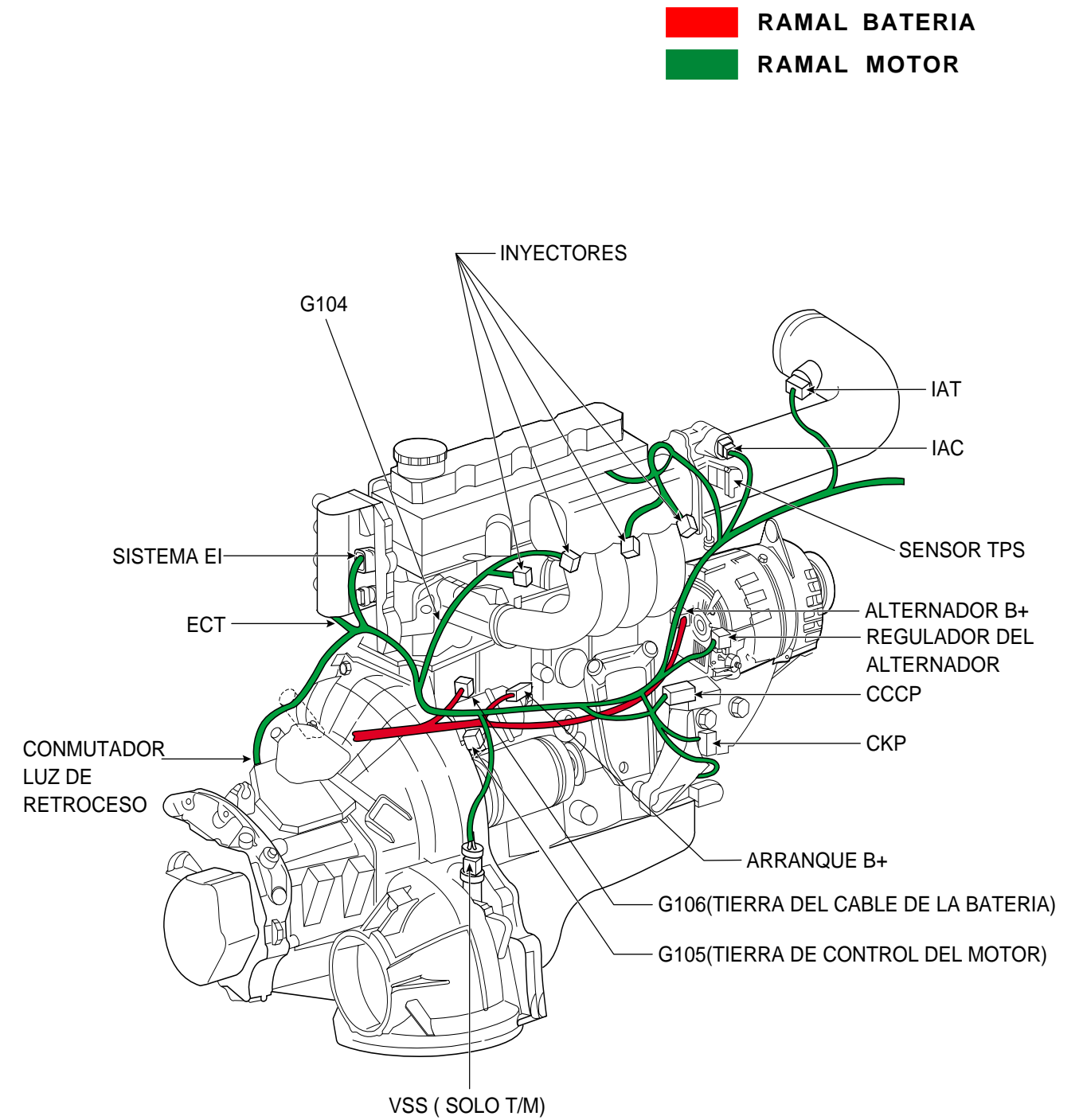

• MOTOR DOHC

3) RAMAL ECM & ABS

• DENTRO COMPARTIMIENTO MOTOR

■ RAMAL BATERÍA
■ RAMAL MOTOR

■ RAMAL ECM & ABS

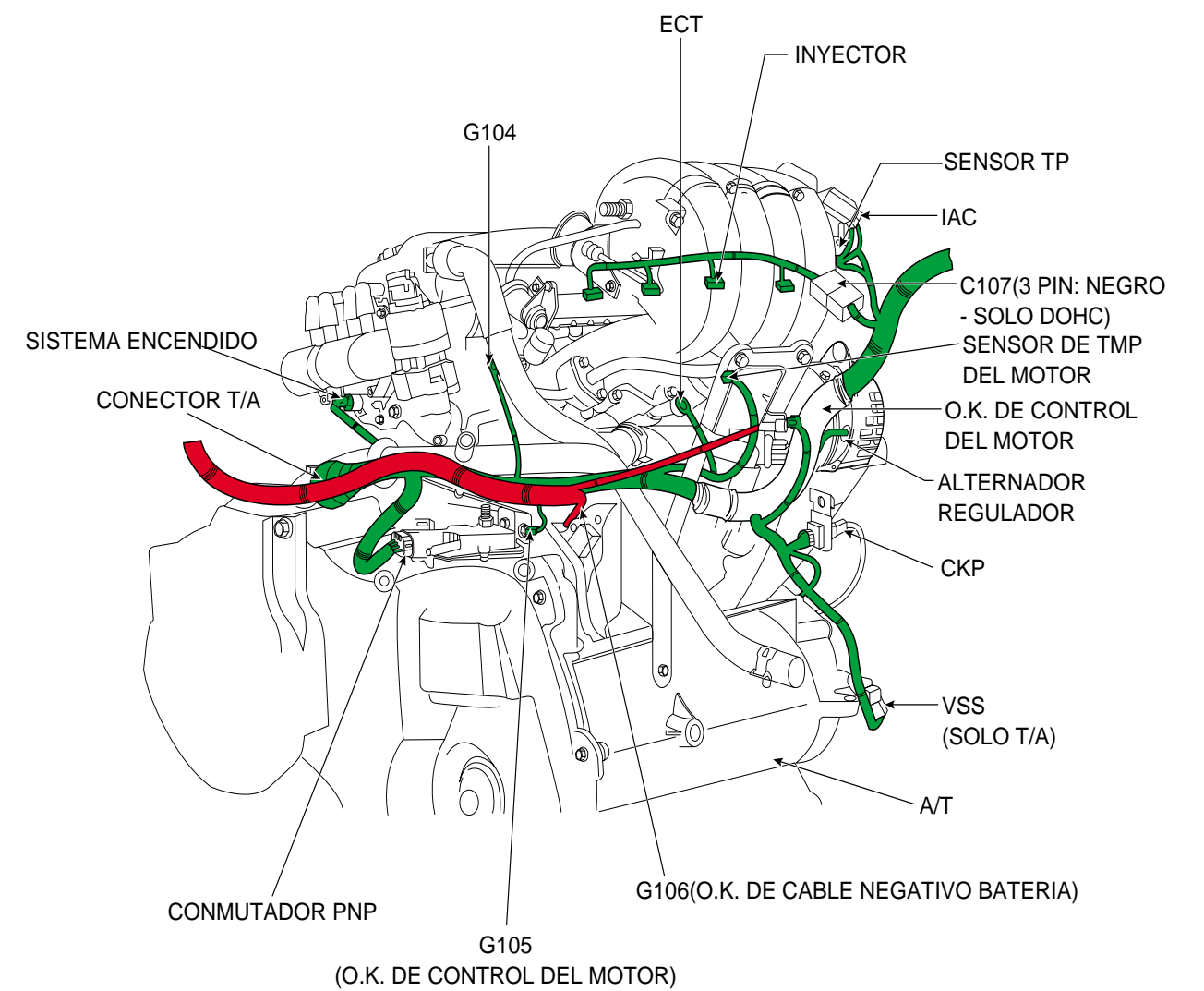
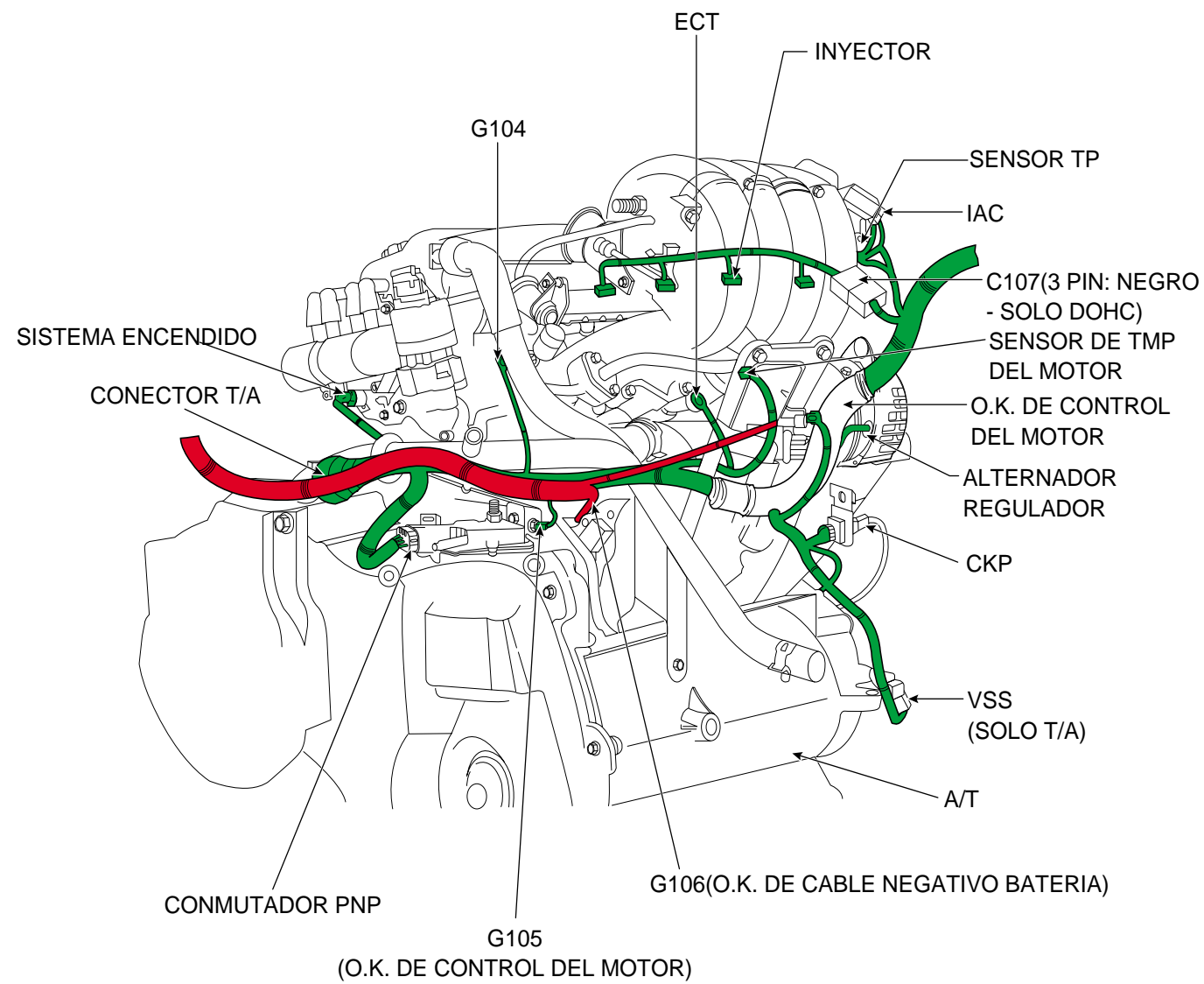

2-6 UBICACIÓN DE POSITIVOS Y TIERRAS

• CABINA LADO PASAJERO

 ARNES PISO
 ARNES ECM & ABS

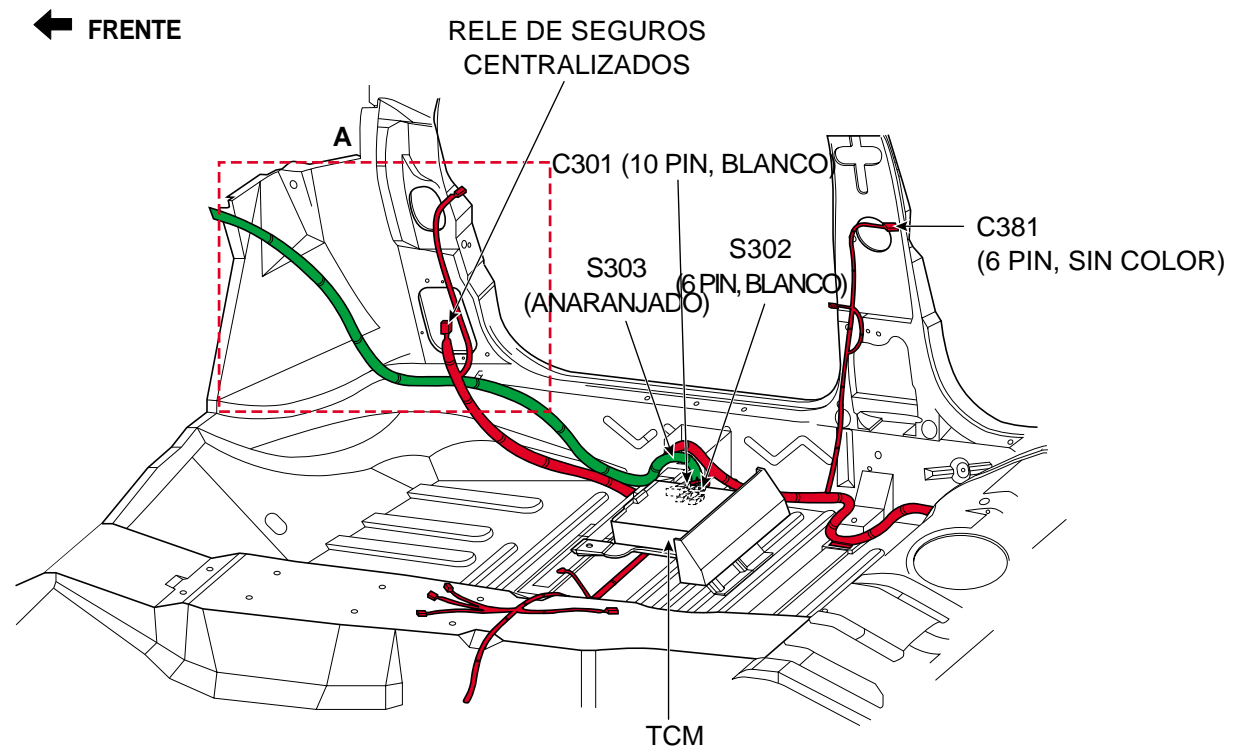

* UBICACION "A"

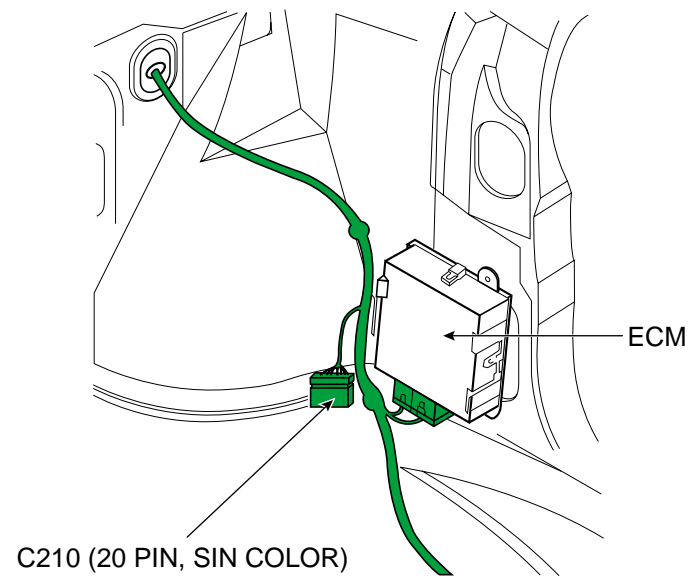

4) ARNES PANEL DE INSTRUMENTOS

• DENTRO DEL PANEL DE INSTRUMENTOS

 ARNES PANEL

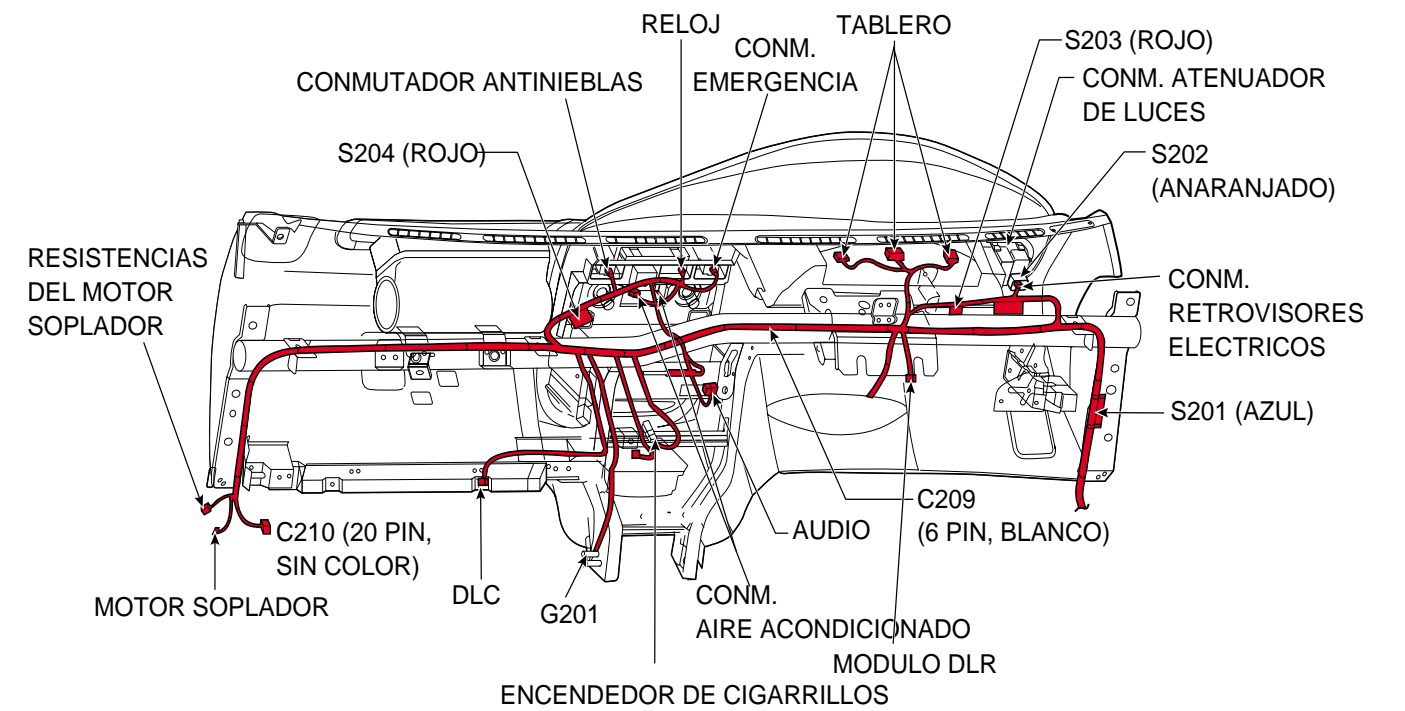

5) RAMAL BOLSA DE AIRE /PANEL DE INSTRUMENTOS

- DENTRO DEL PANEL DE INSTRUMENTOS

 ARNES PANEL
 RAMAL BOLSA DE AIRE

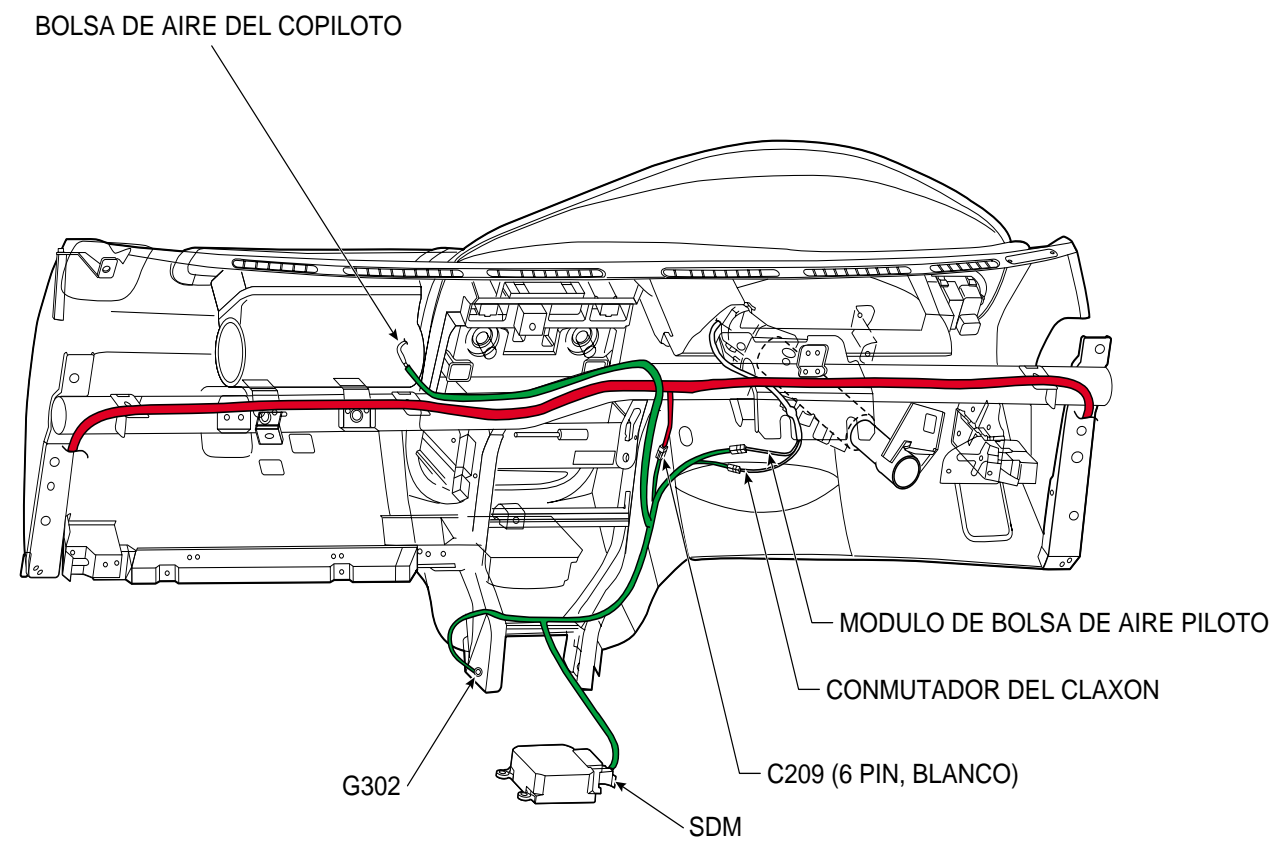

6) RAMAL DE PISO

- PANEL DE PISO

 RAMAL DE PISO
 ARNES ECM & ABS

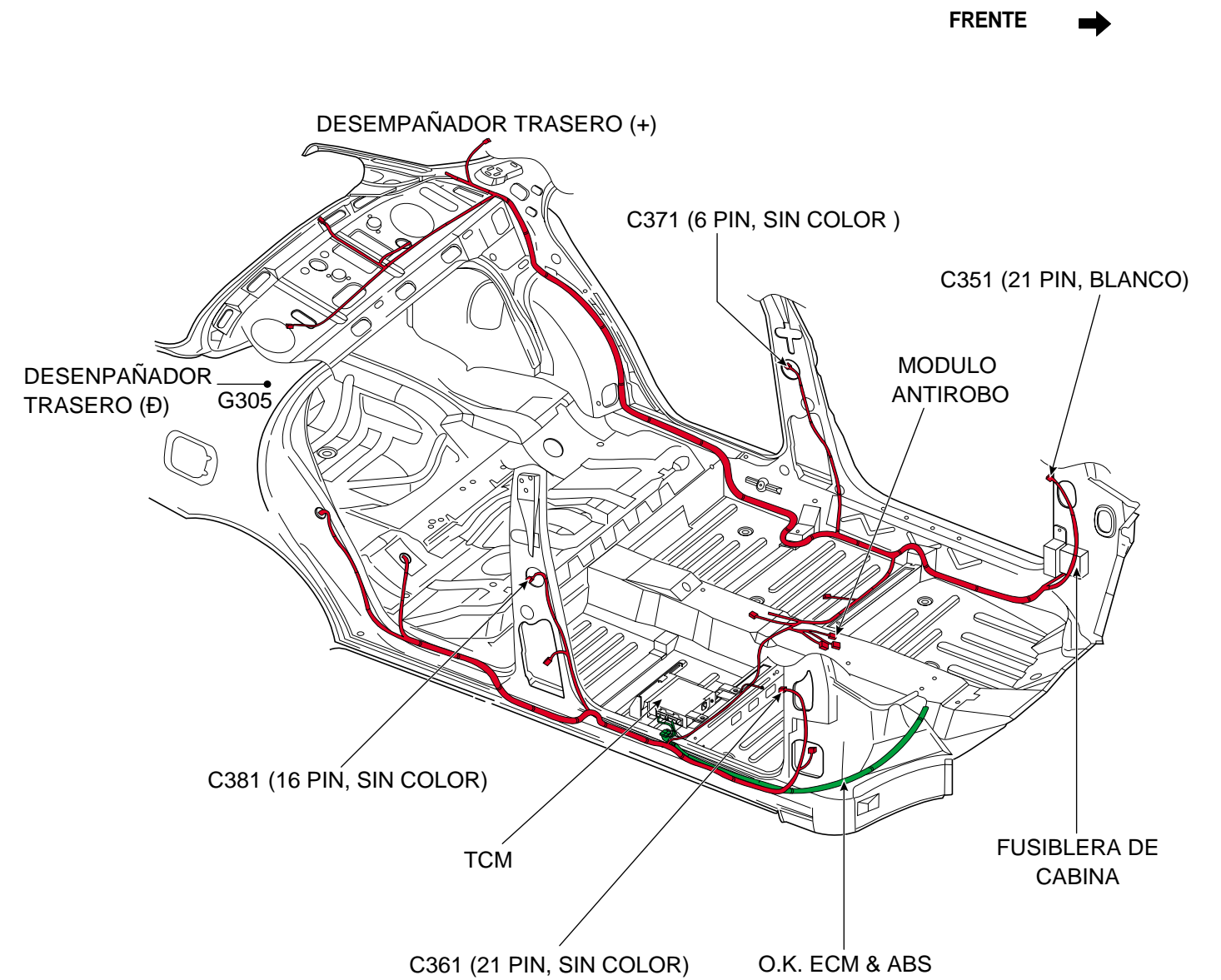

2-8 UBICACIÓN DE POSITIVOS Y TIERRAS

• PANEL FRONTAL IZQUIERDO.

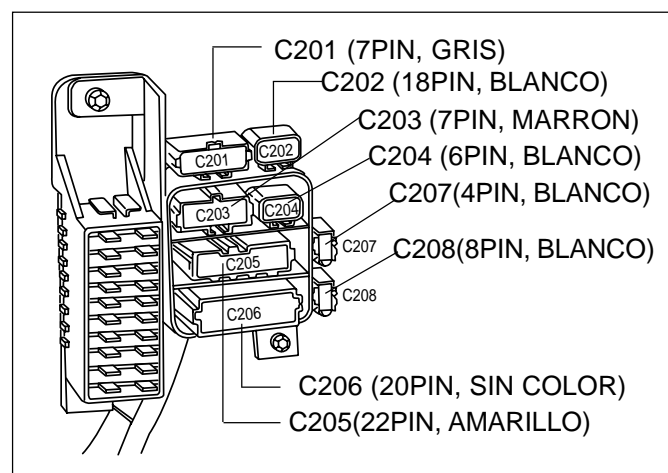
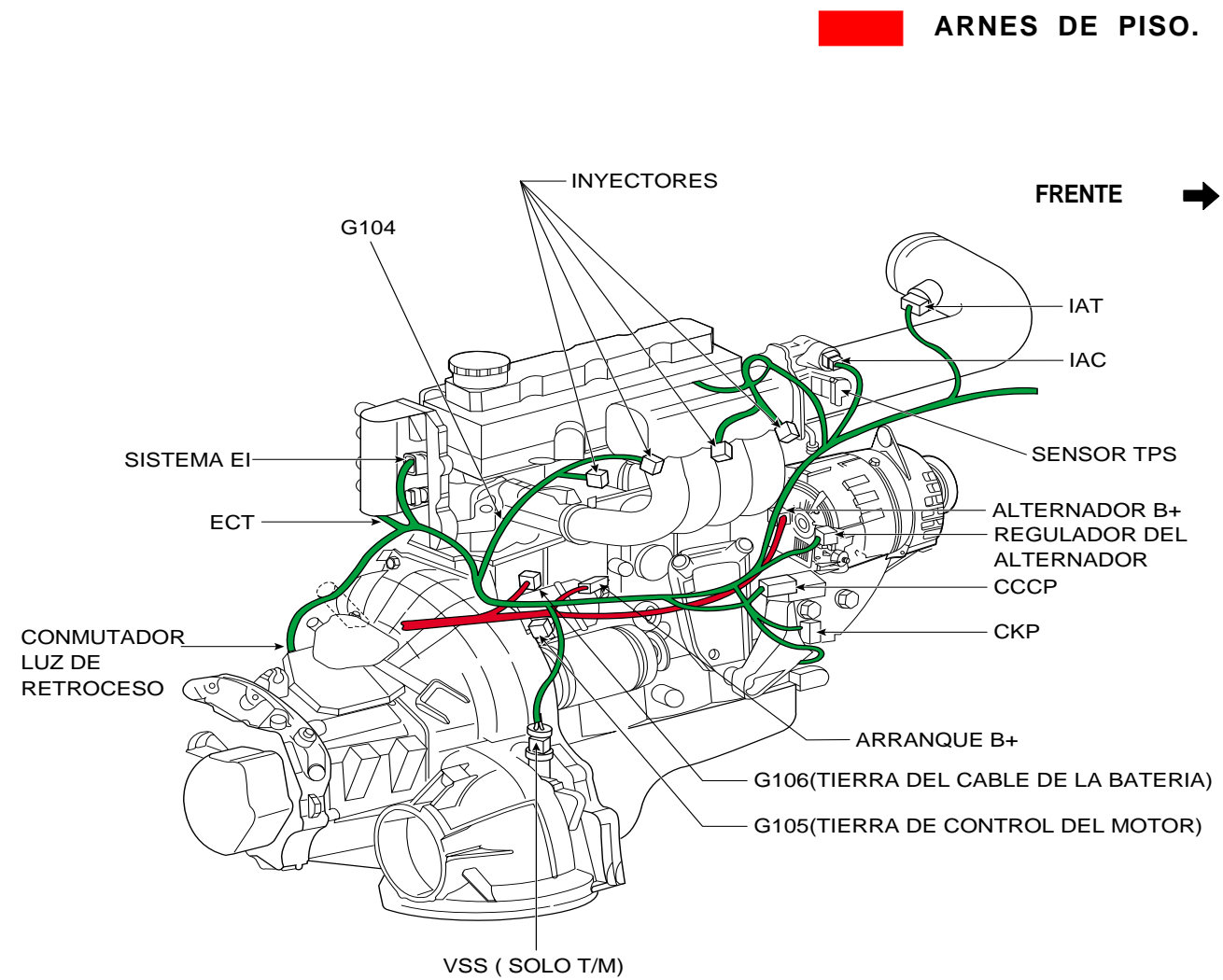

FUSIBLERA DE CABINA Y BLOQUE DE CONECCIÓN

•PANEL DE PISO DERECHO.

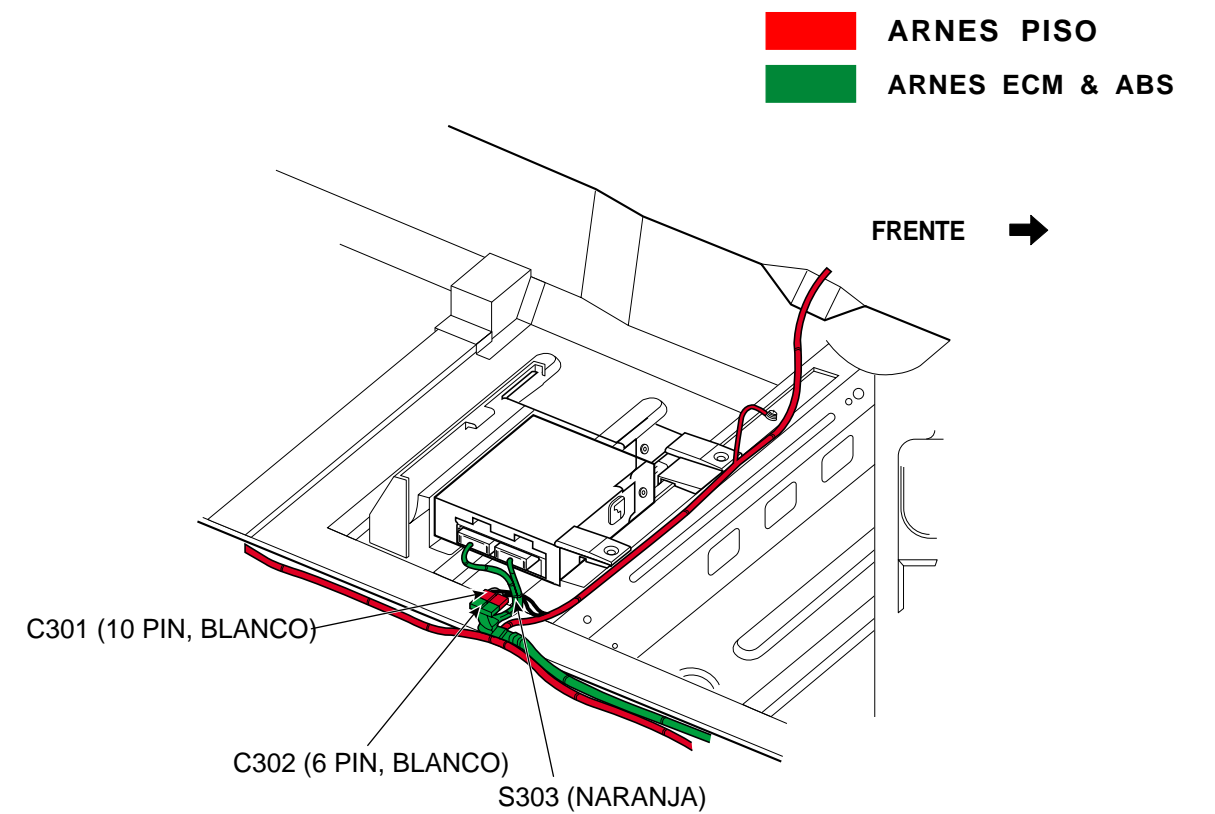
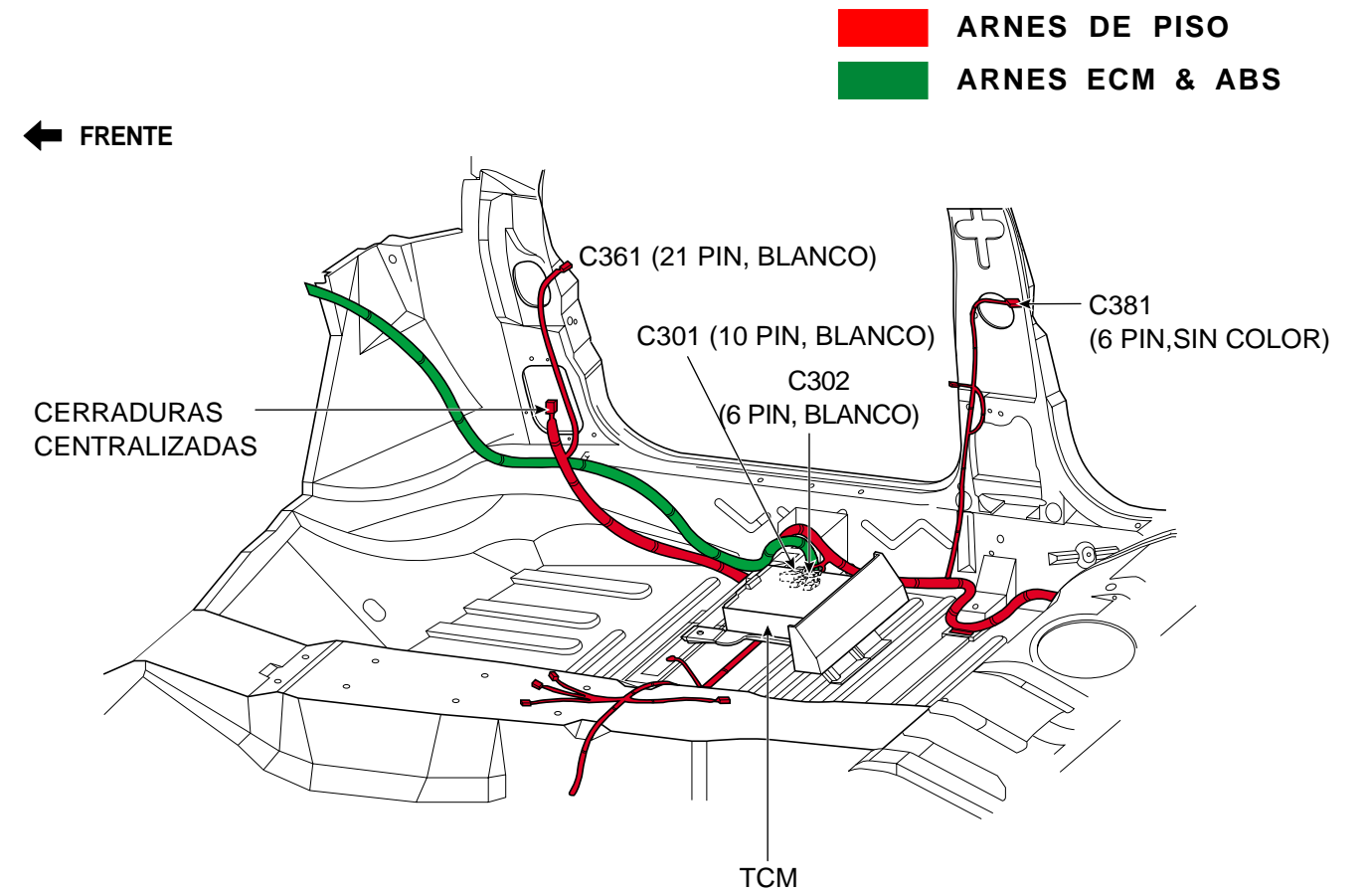

7) RAMAL DE PUERTA DER. IZQ.

- PUERTA DEL. IZQ.

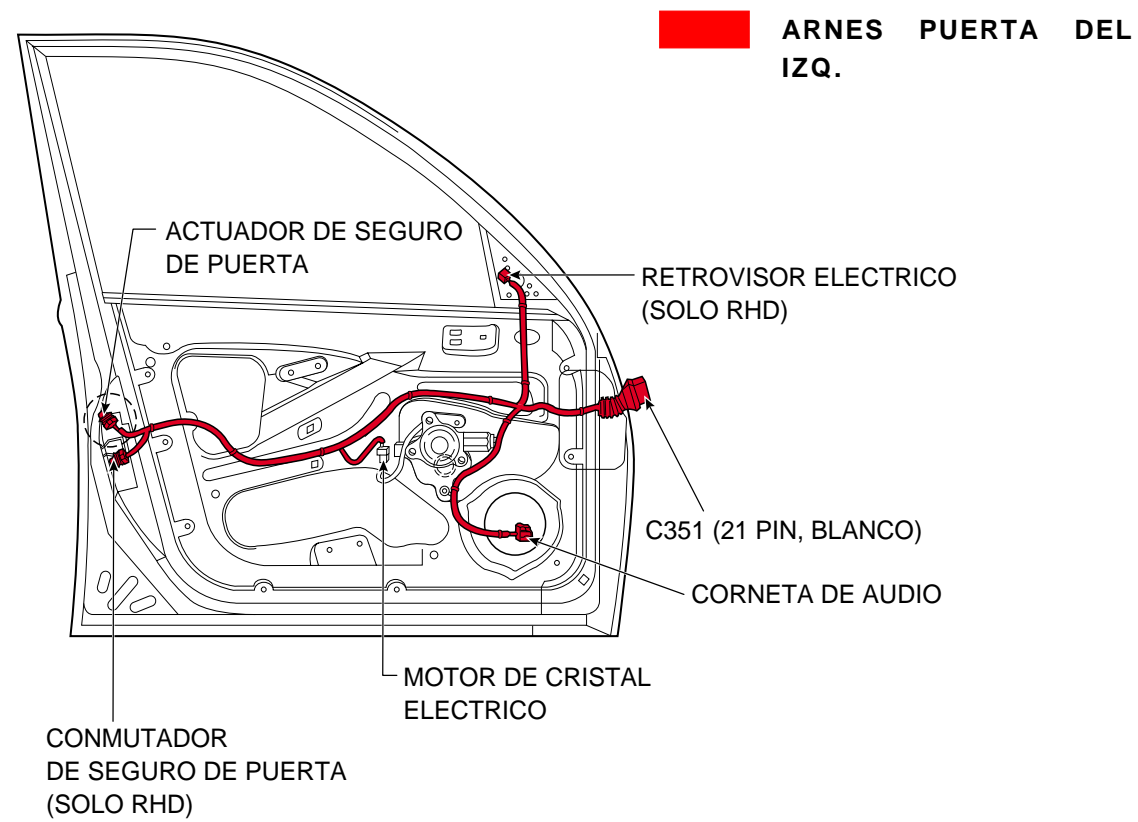

8) ARNES PUERTA TRASERA IZQ. DER.

- PUERTA TRASERA IZQ. DER.

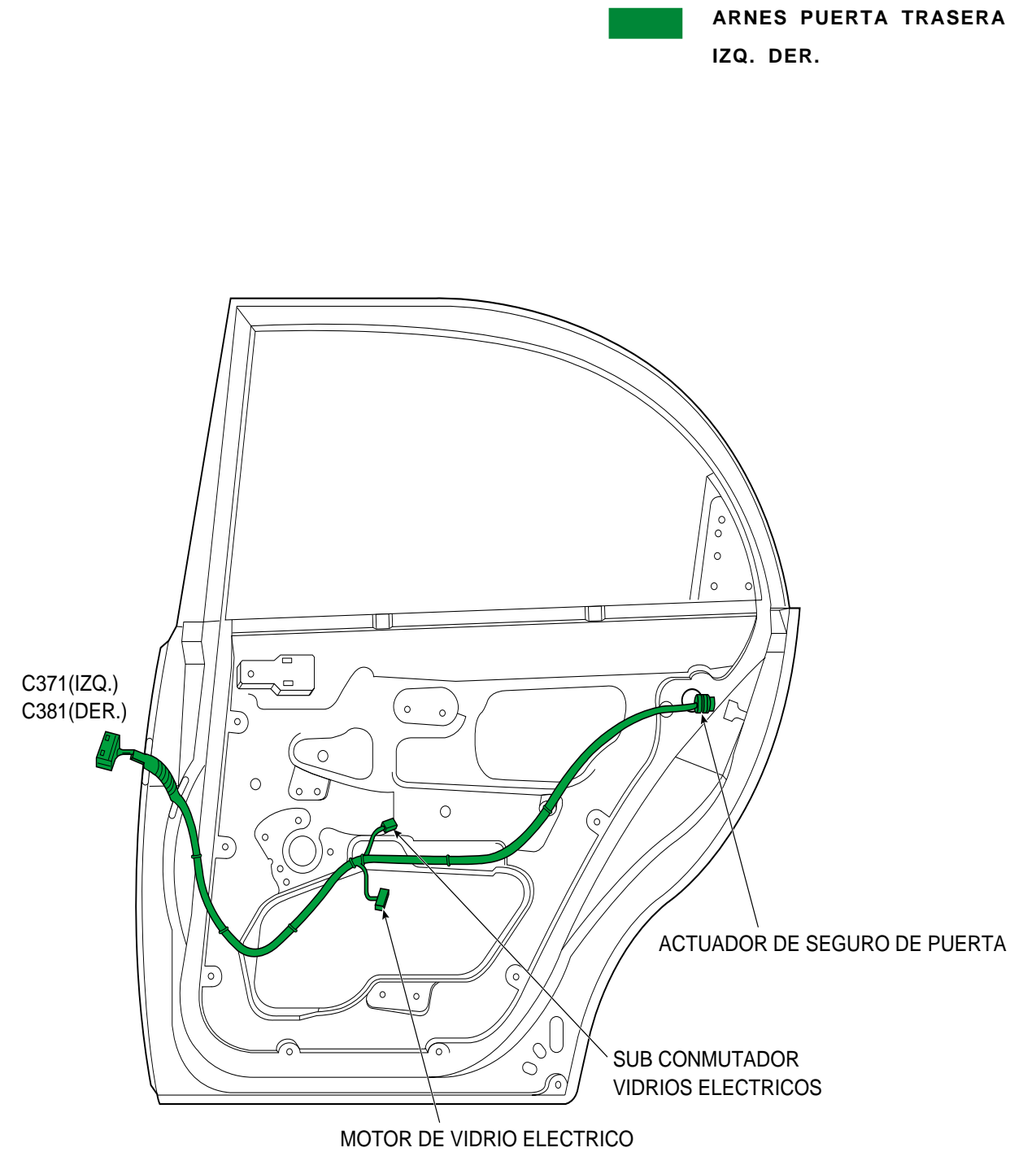

- PUERTA DEL. DER.

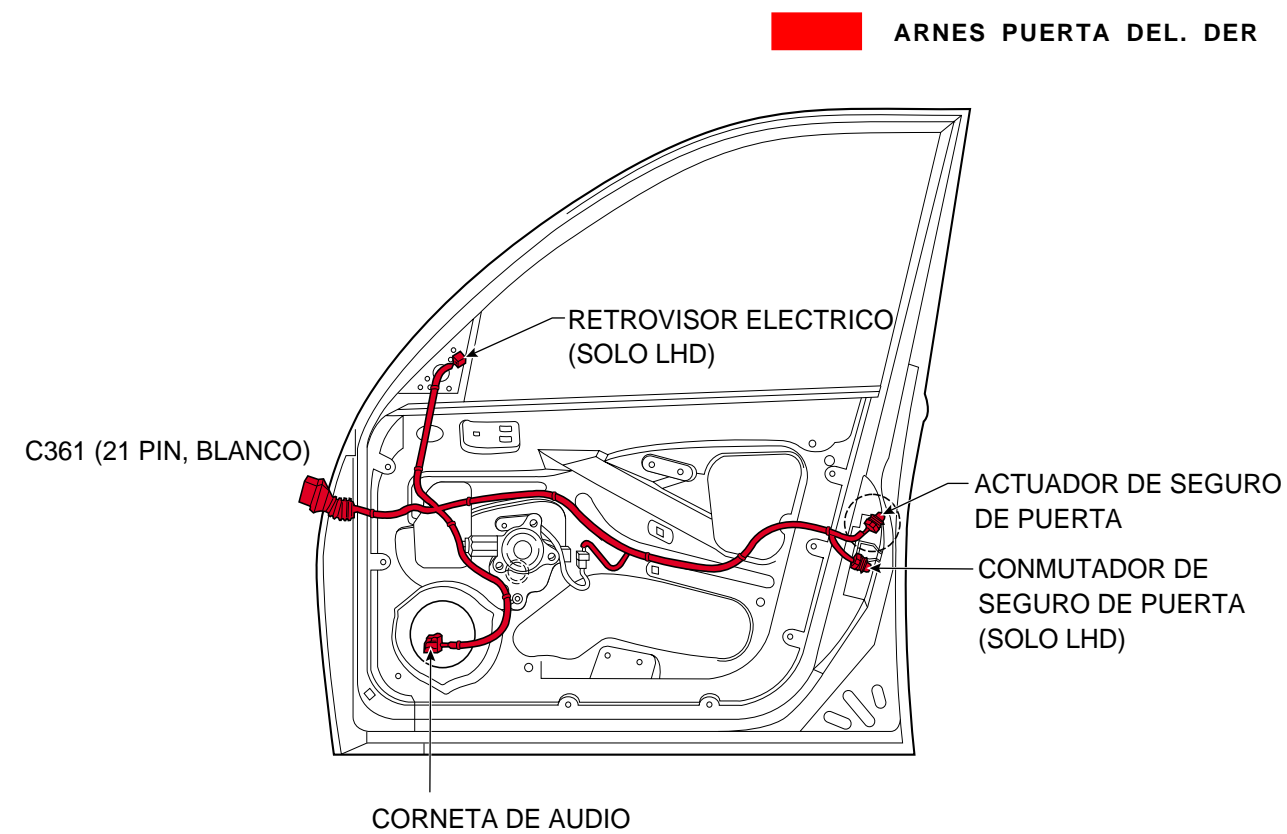

9) RAMAL DE TECHO

- DENTRO PILAR IZQUIERDO

 ARNES DE TECHO

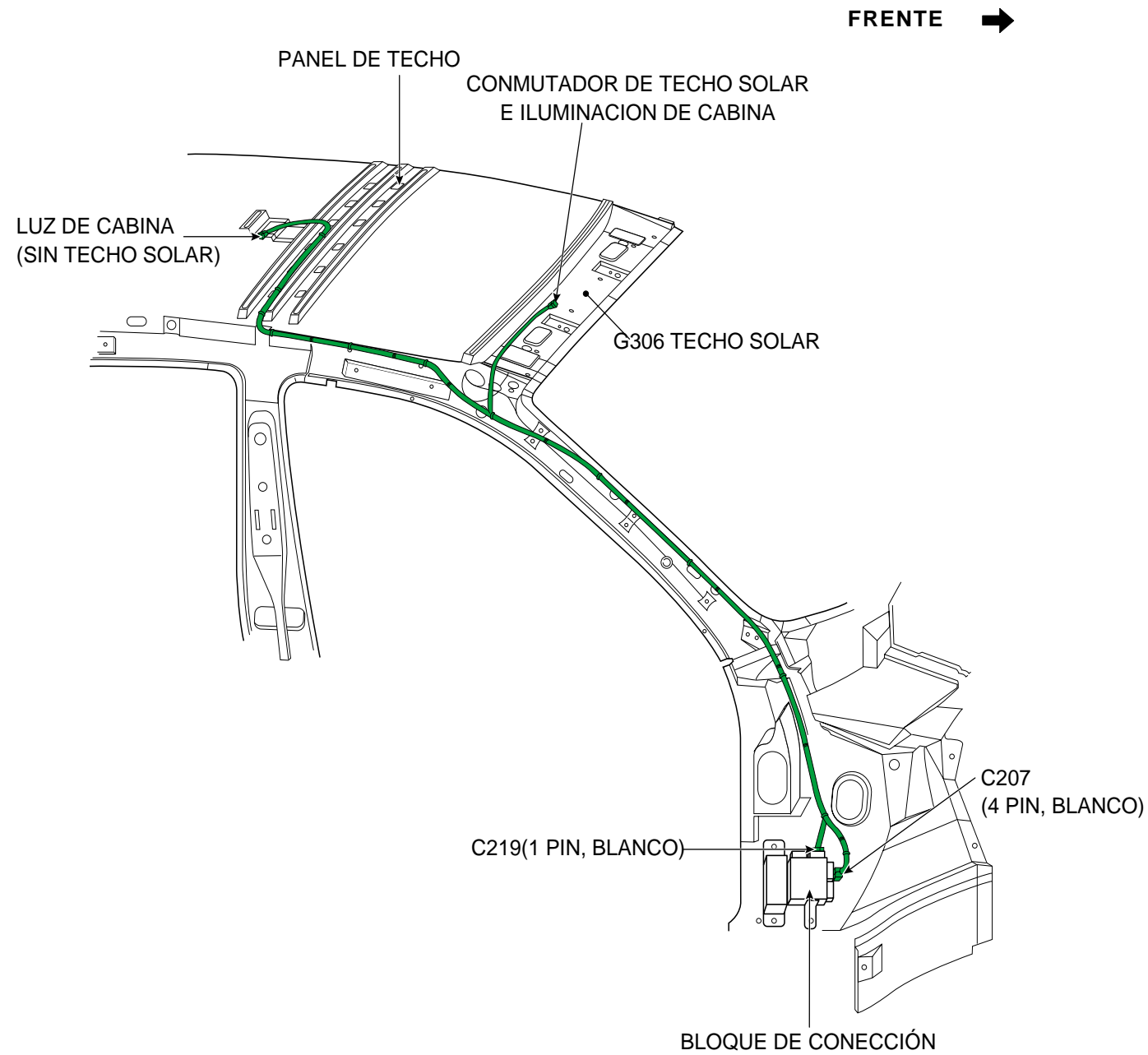

10) RAMAL TANQUE DE COMBUSTIBLE SENSORES ABS TRASEROS

- BAJO VEHÍCULO

 ARNES PISO

 ARNES ABS TRASERO

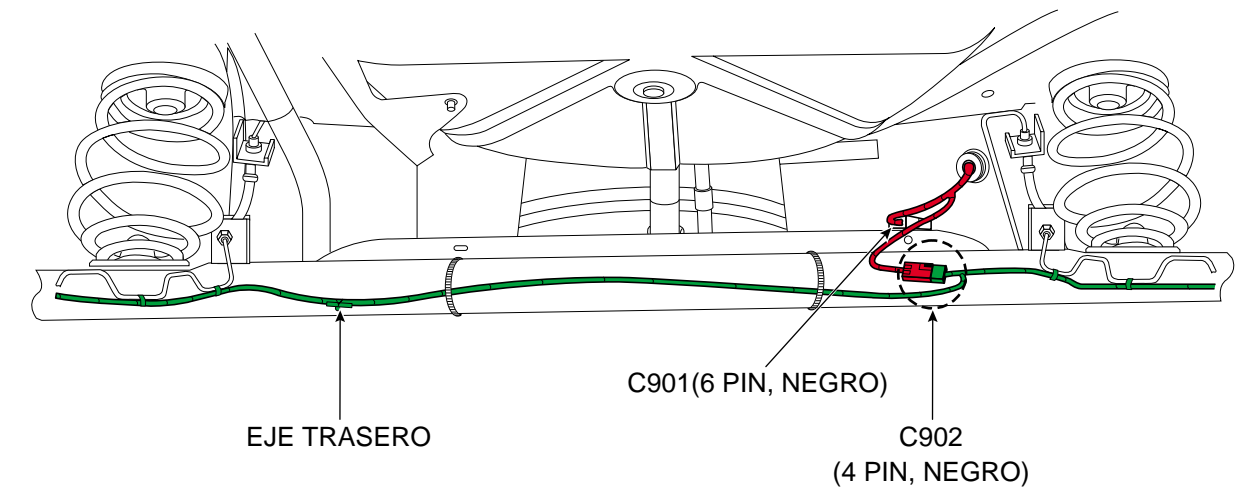

- EJE TRASERO IZQ.

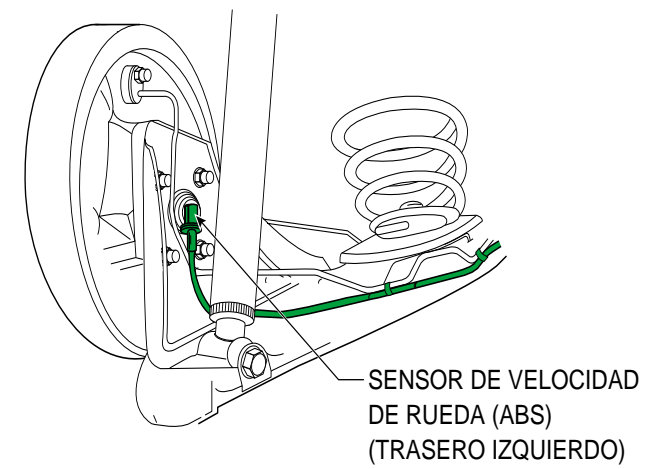

- EJE TRASERO DER.

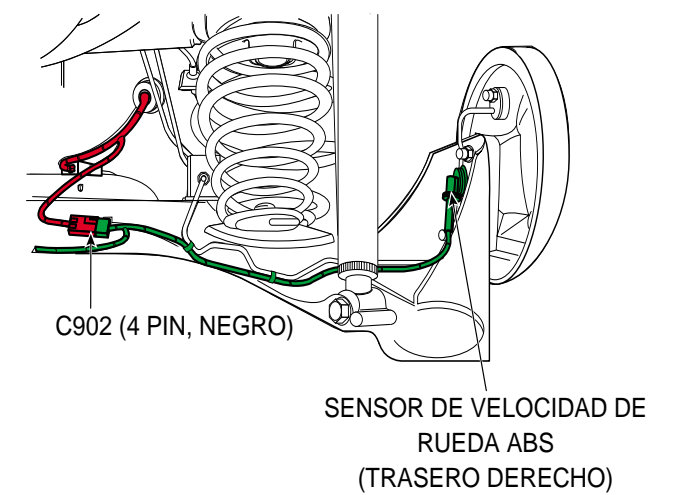

11)RAMAL TAPA MALETA

• TAPA MALETA

■ ARNES TAPA MALETA

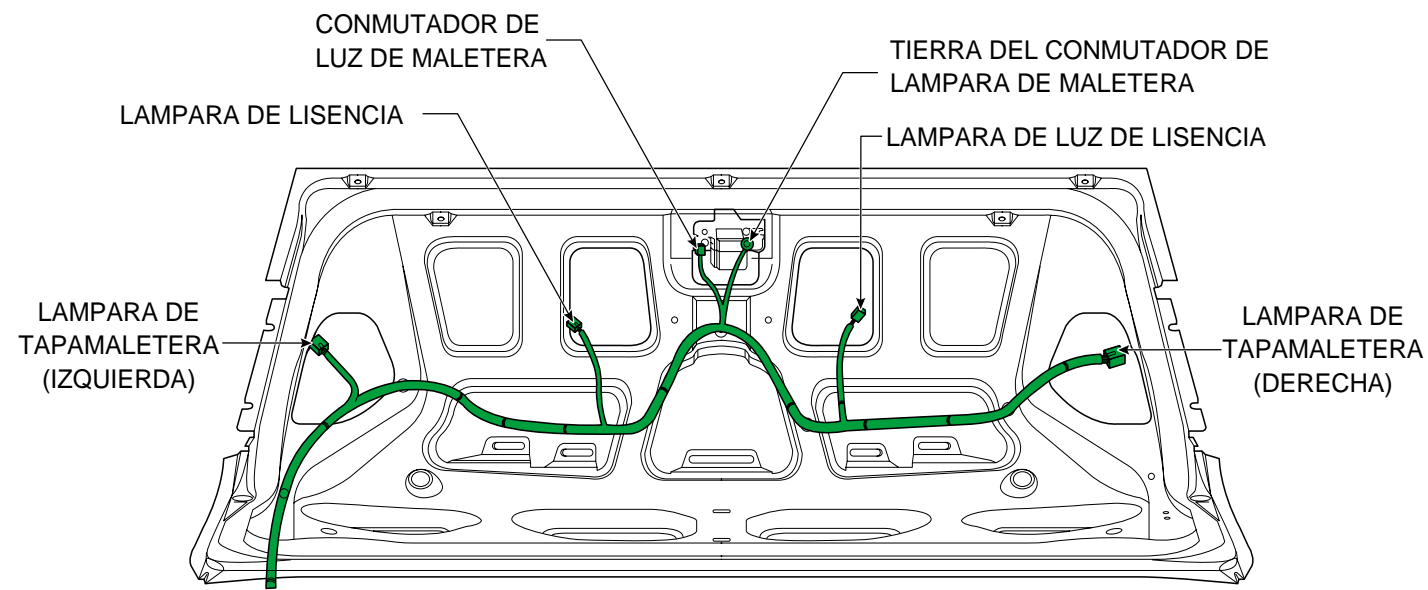

• MALETERA IZQ

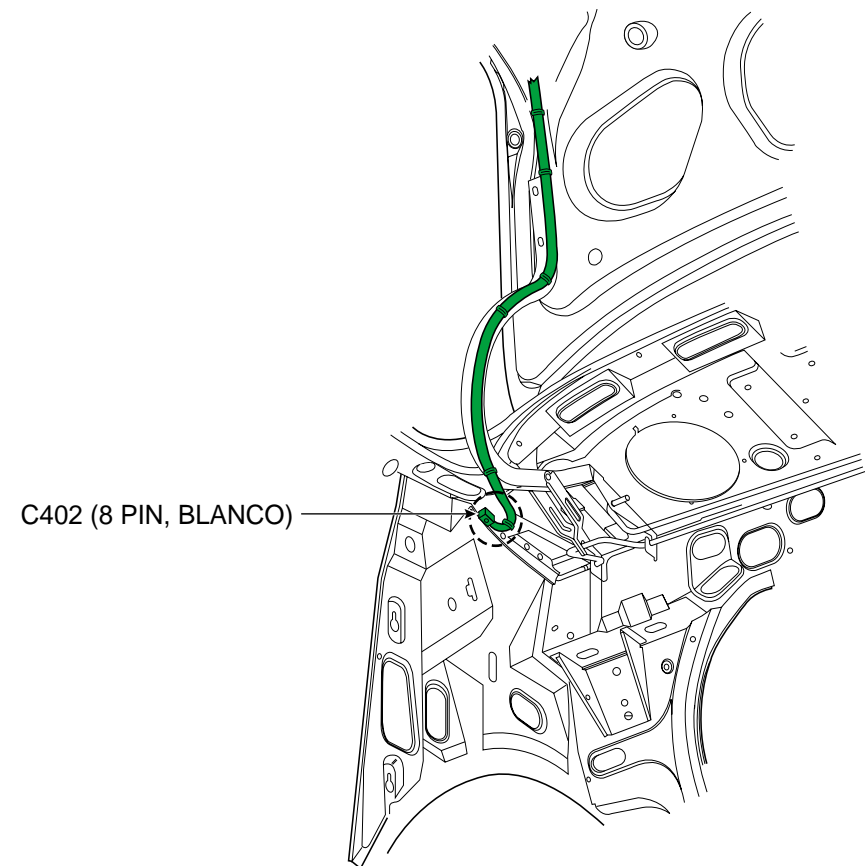

12)RAMAL MALETERA.

■ ARNES MALETERA.

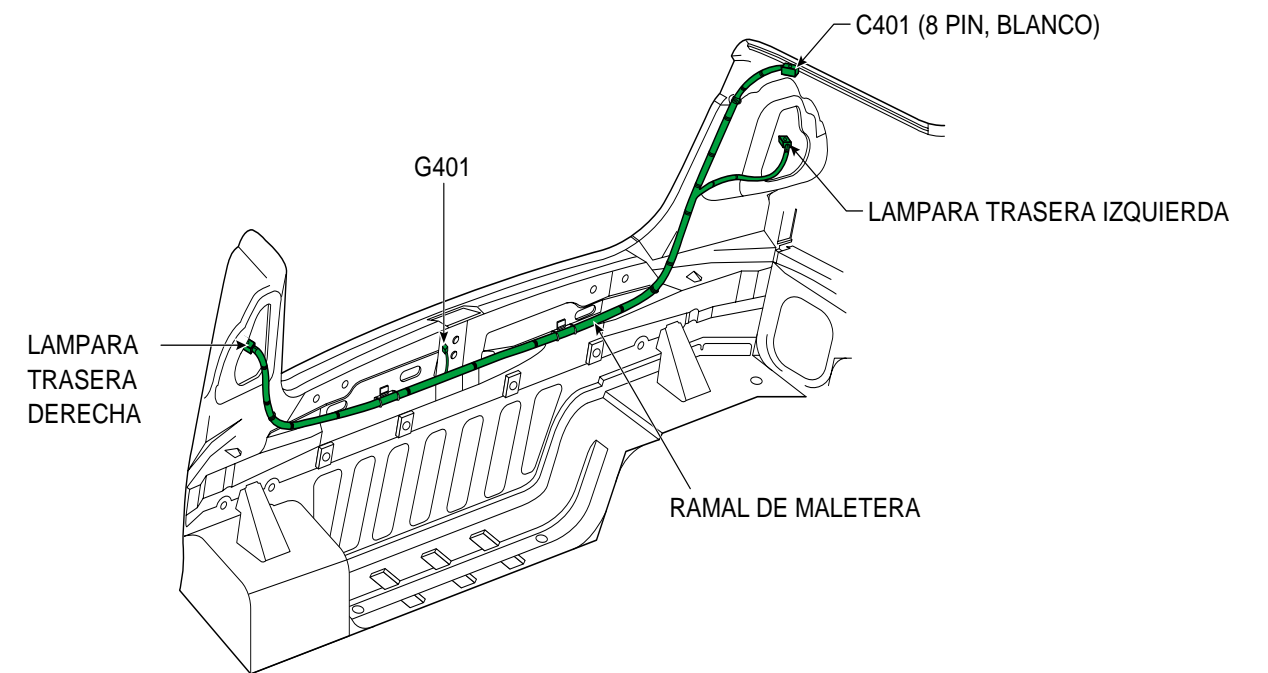
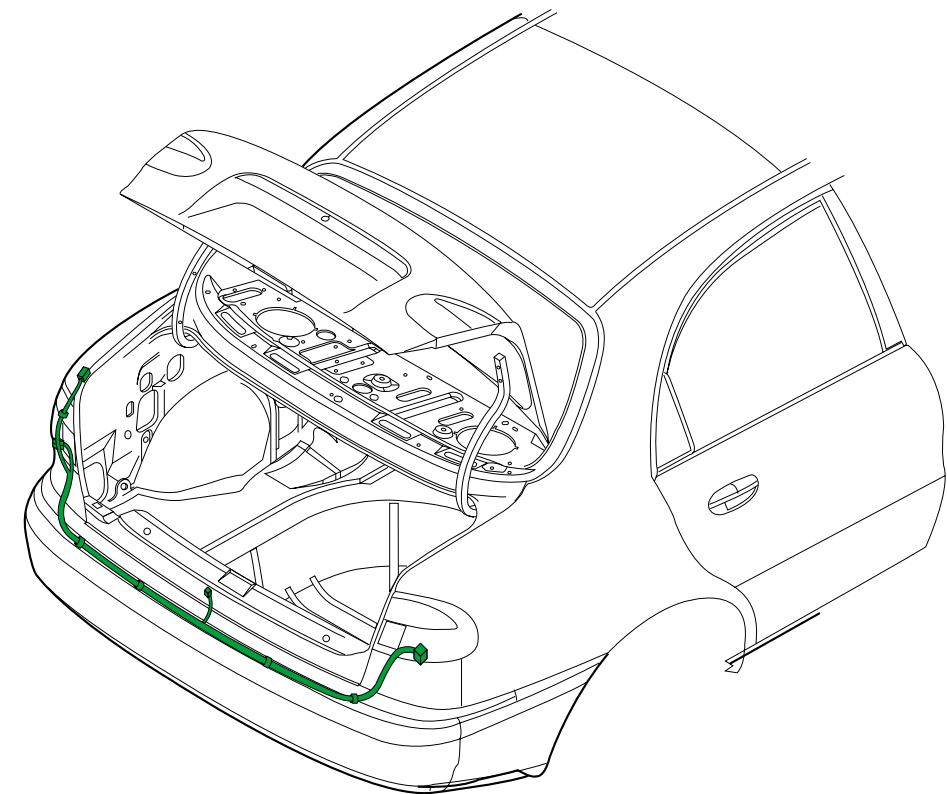

13)BLOQUE DE CONECTORES

S101(NEGRO)

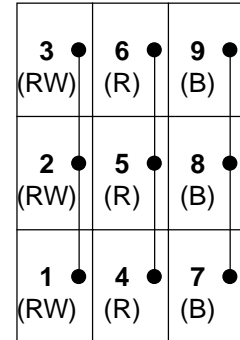

1. C204 "3" Ter (F19)
RELAY COMP. A/C "86" Ter
RELAY ENFRIAMIENTO MOTOR "86" Ter
2. RELAY ENFRIAMIENTO MOTOR A : "86" Ter
B : "86" Ter
3. RELAY DESEMAÑADOR TRASERO : "86" Ter
RELAY VIDRIOS ELECTRICOS : "86" Ter
4. POSITIVO BATERIA (Ef4)
5. RELAY ENFRIAMIENTO MOTOR A : "30" Ter
6. RELAY ENFRIAMIENTO MOTOR B : "30" Ter
7. DIODO (D9)
(RELAY VIDRIOS ELECTRICOS "85" Ter)
8. TIERRA(G102)
RELAY DE VIDRIOS ELECTR. "85" Ter
9. RELAY DE FAROS "85" Ter
RELAY DE ILUMINACIÓN "85" Ter

(): SIN A/A

S102(VIOLETA)

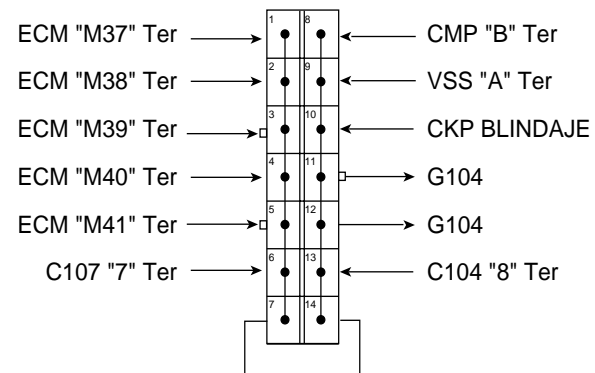

S103(VIOLETA)

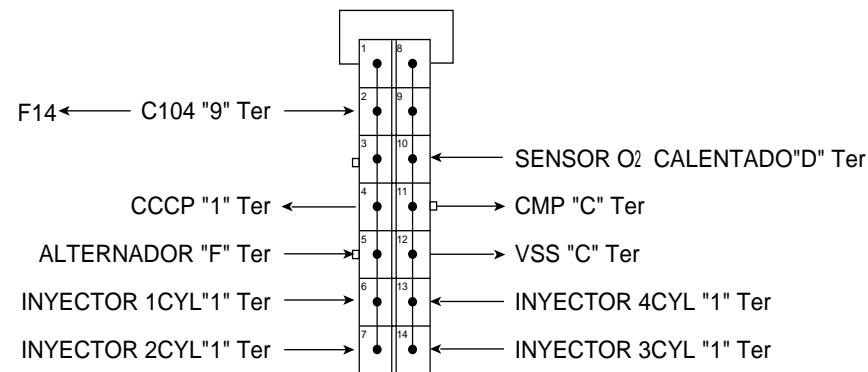

S201(AZUL)- DIR A LA IZQ

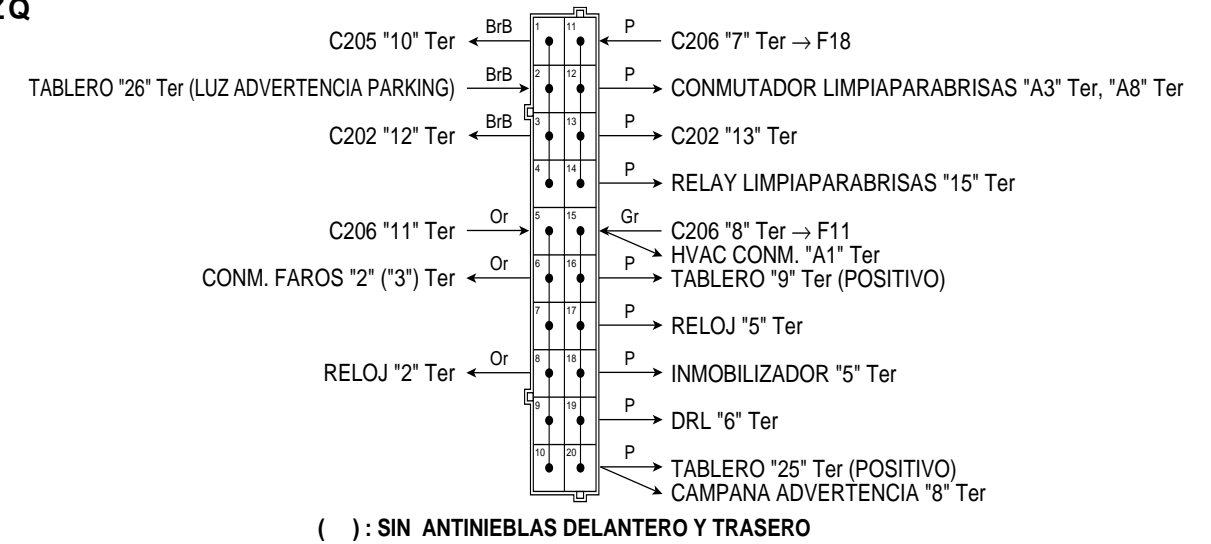

(): SIN ANTINEBLAS DELANTERO Y TRASERO

S201(AZUL) - DIR A LA DER

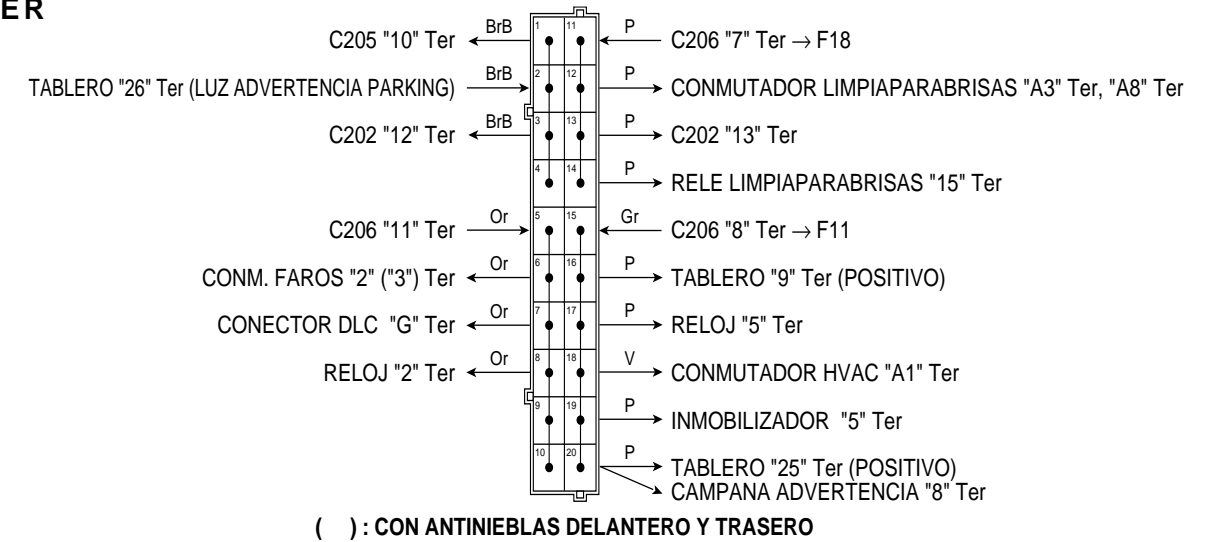

(): CON ANTINEBLAS DELANTERO Y TRASERO

S202(NARANJA)

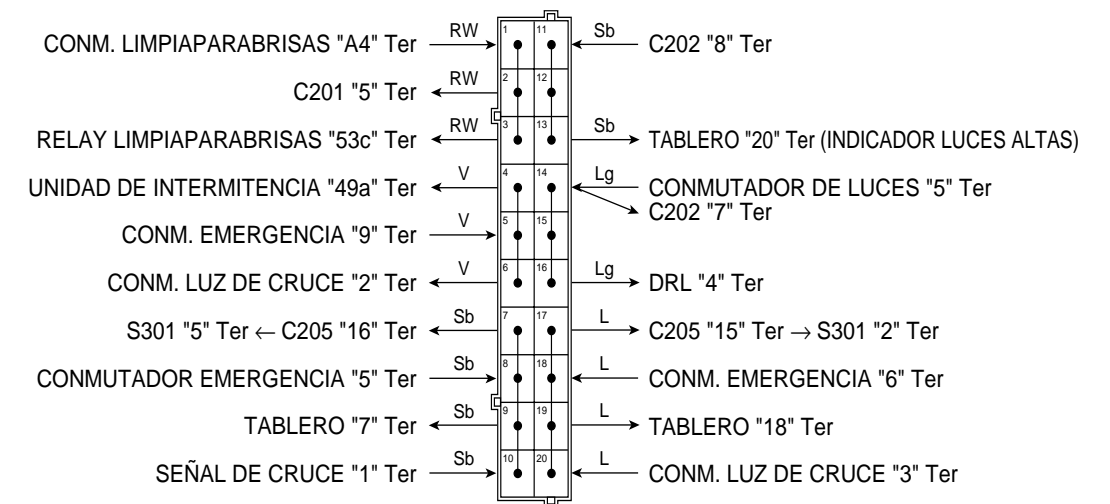

**S203(ROJO) - DIR A
LA IZQ**

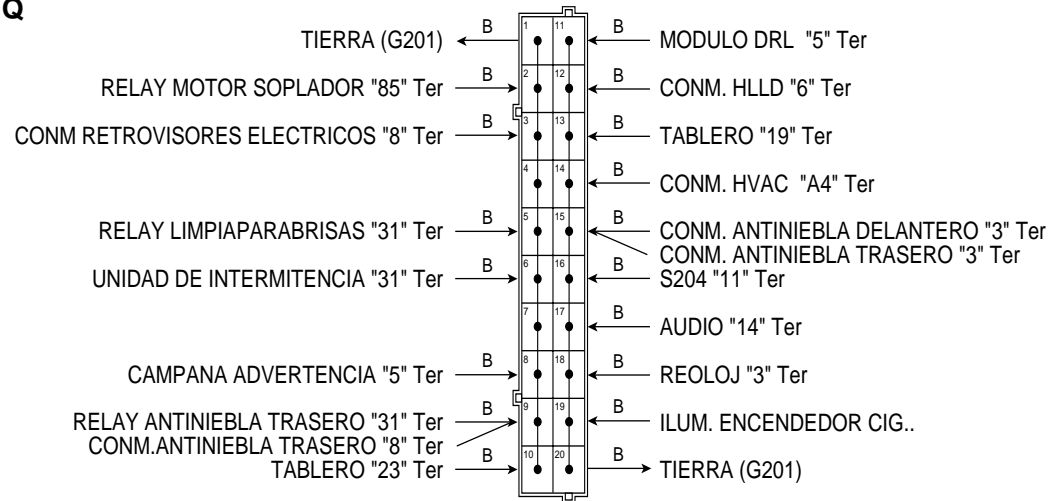

**S204(ROJO) - DIR A
LA DER**

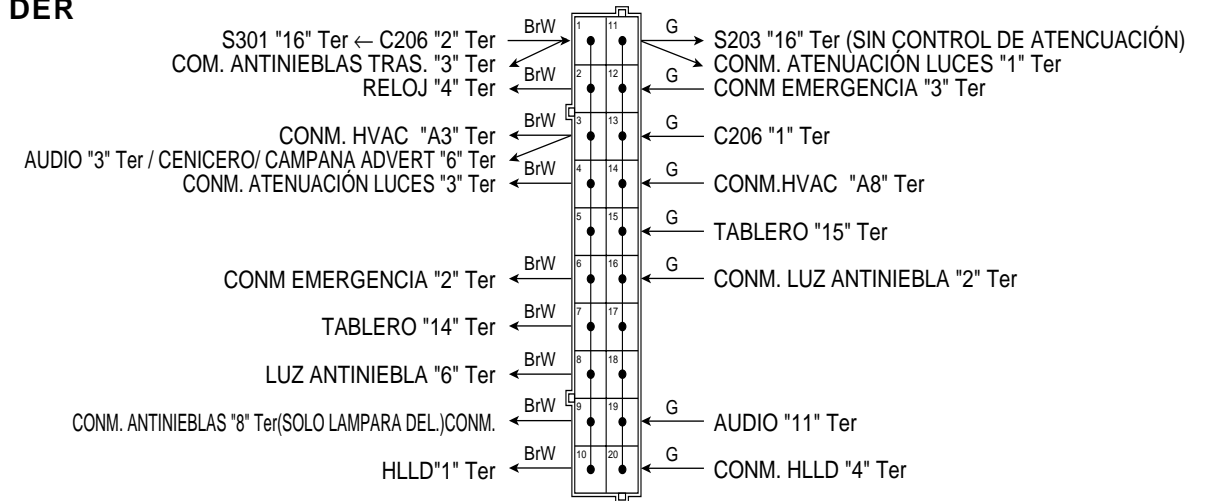

**S203(ROJO) - DIR A
LA DER**

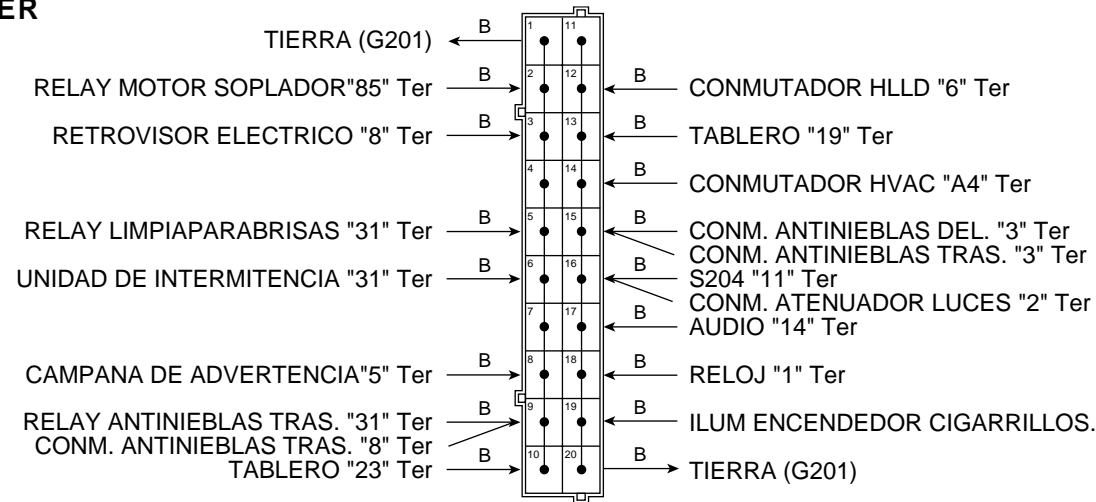

S301(NARANJA) - NOTCH BACK

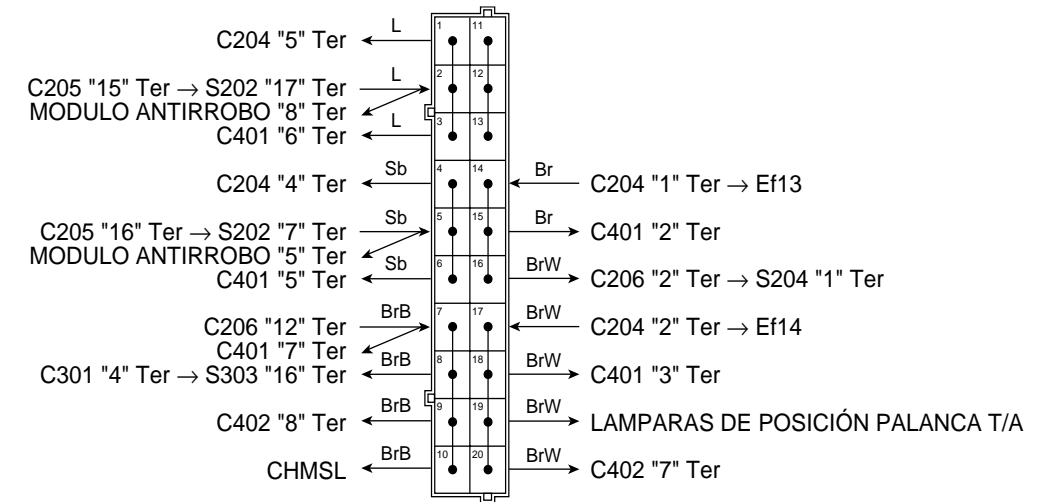

**S204(ROJO) - DIR A
LA IZQ**

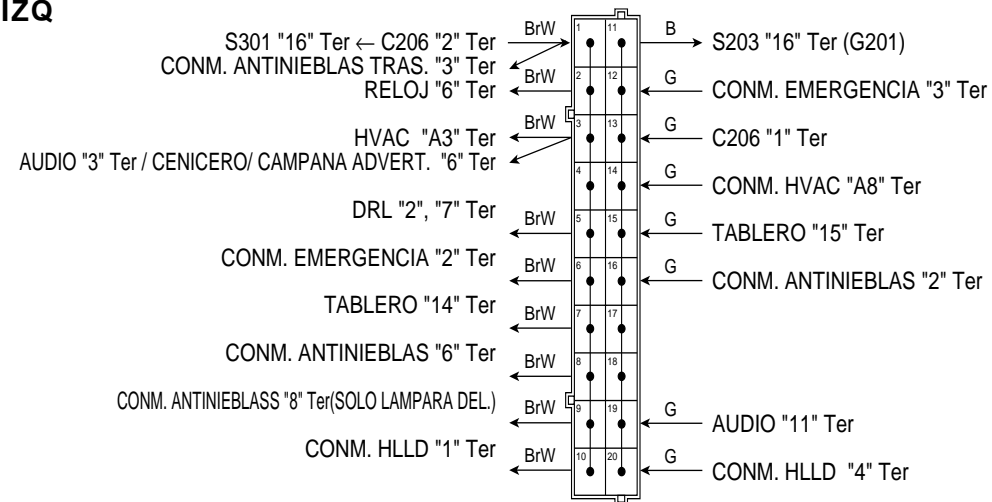

S301(NARANJA) - HATCH BACK

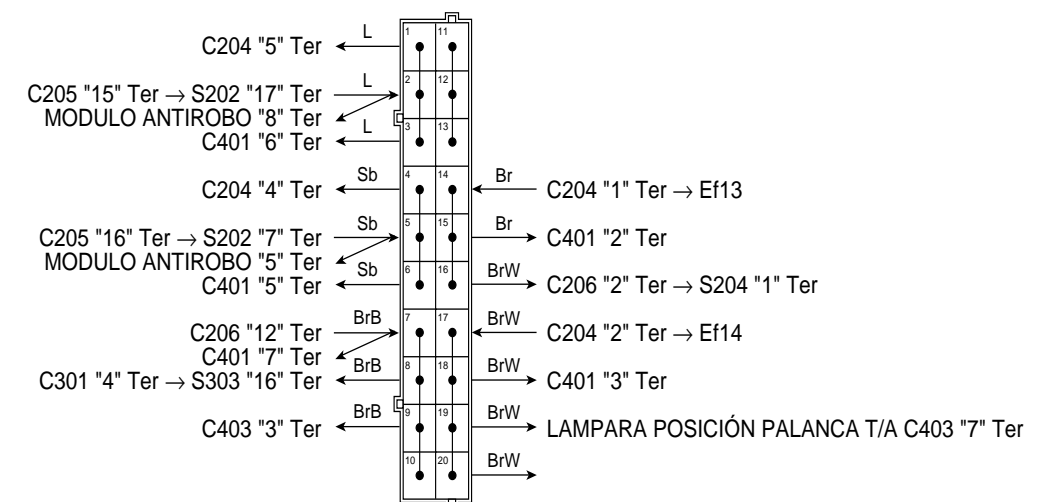

2-14 UBICACIÓN DE POSITIVOS Y TIERRAS

S302(AZUL)- NOTCHBACK

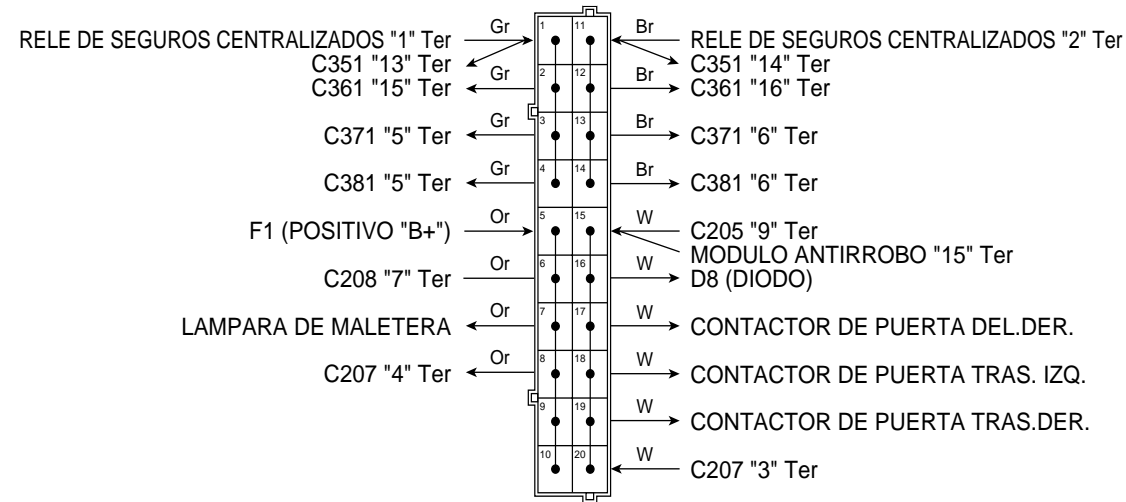

**S302(AZUL) - DIR A LA DER HATCH-
BACK**

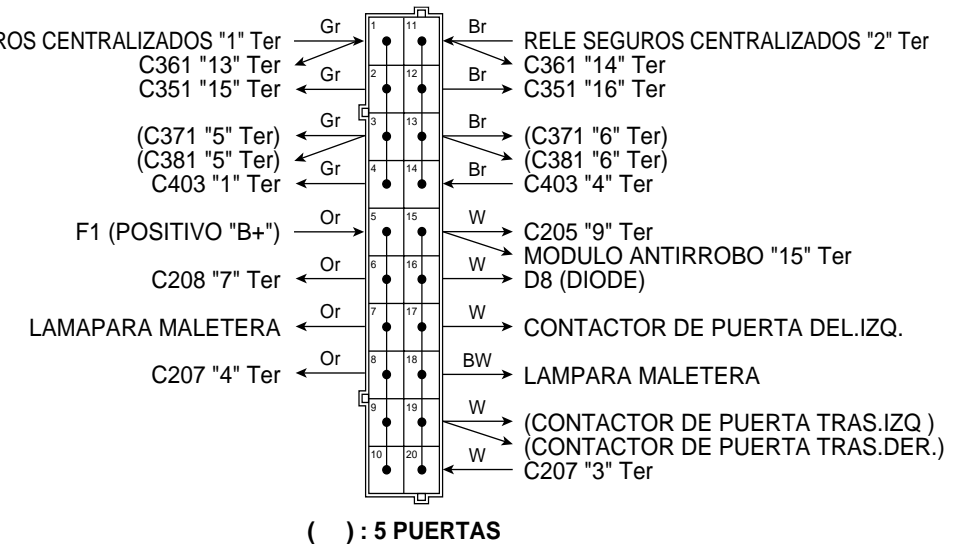

**S302(NARANJA)- DIR A LA
DER**

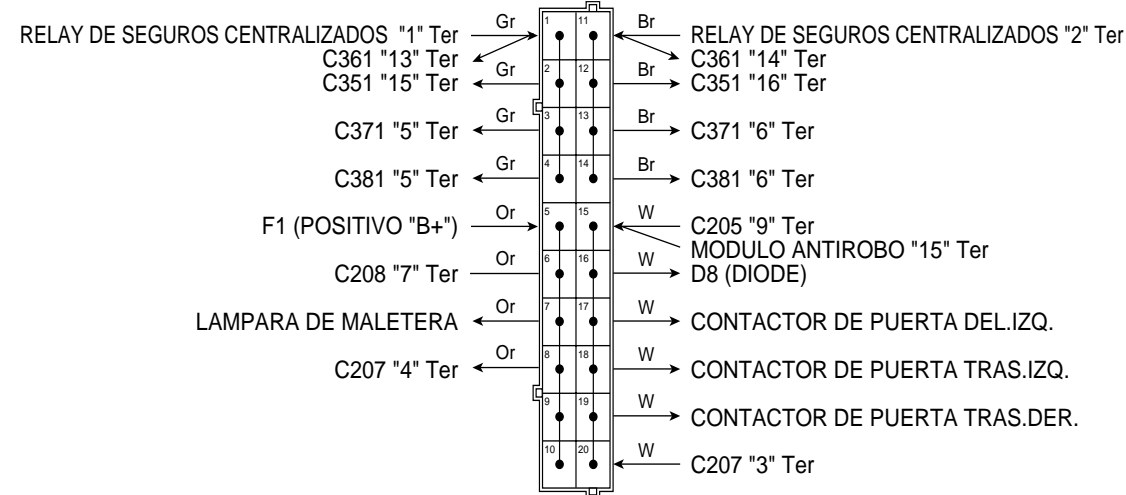

S303(NARANJA)

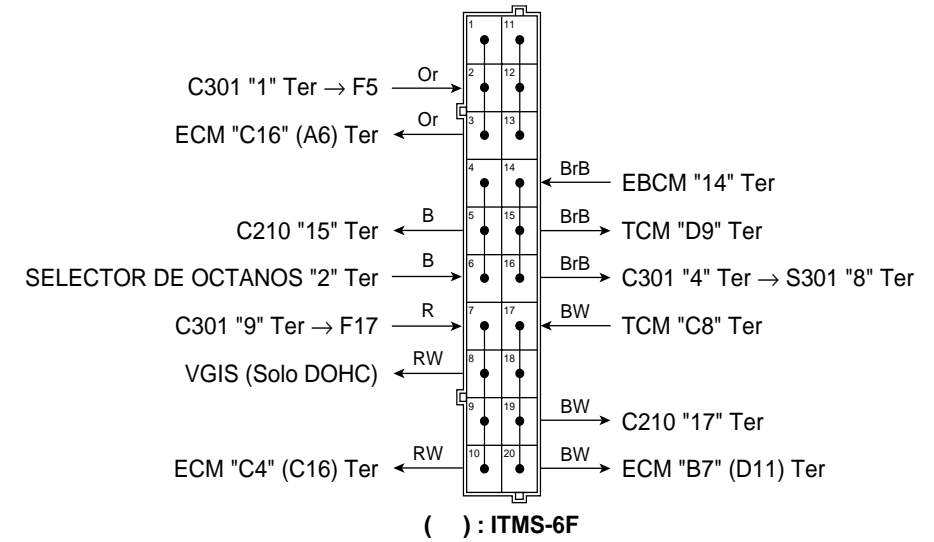

**S302(AZUL) - DIR A LA IZQ NOTCH-
BACK**

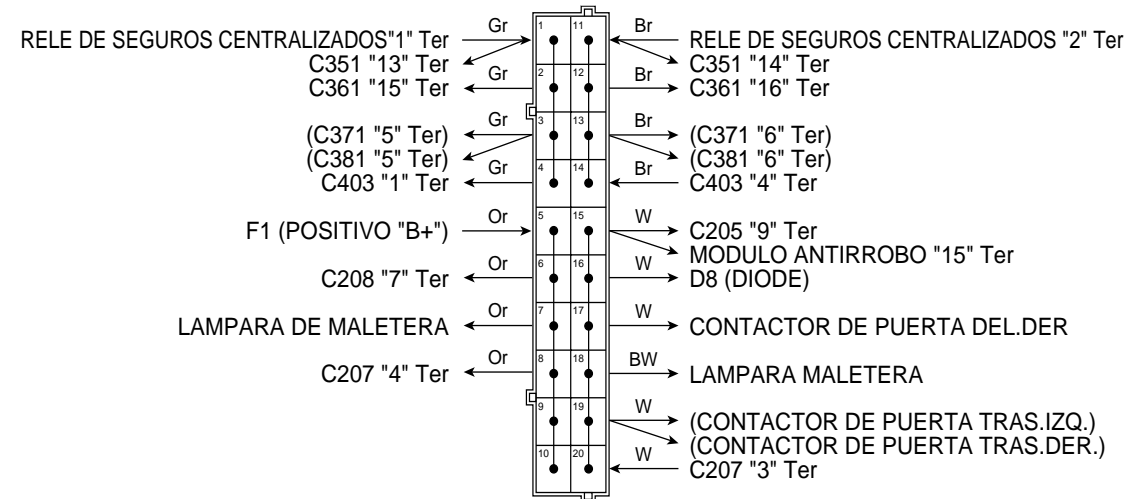

(): 5 PUERTAS

SECTION 3

CABLEADO DE POSITIVOS

CONTENIDO

1. 30 TER BAT+ CIRCUITO DE POSITIVO	3-4
2. CIRCUITO DEL INTERRUPTOR DE ENCENDIDO	3-6
3. 15C ACC , 15A IGN 2 CIRCUITO DE POSITIVO (FUSIBLERA DE CABINA)	3-6
4. 15 TER IGN 1 CIRCUITO DE POSITIVO (FUSIBLERA DE CABINA)	3-7